

ΠΑΥΝΤΗΡΙΟ

Soft Line

WMN 532B

ΓΙΑ ΤΗΝ ΕΥΚΟΛΙΑ ΣΑΣ ΣΕ ΠΕΡΙΠΤΩΣΗ ΒΛΑΒΗΣ ΜΑΖΙ
ΜΕ ΑΥΤΕΣ ΤΙΣ ΟΔΗΓΙΕΣ ΦΥΛΑΞΤΕ ΚΑΙ ΤΗΝ
ΕΠΛΥΞΗ ΠΟΥ ΠΡΕΠΕΙ ΑΠΑΡΑΙΤΗΤΑ ΝΑ ΣΥΝΟΔΕΥΕΙ
ΤΗ ΣΥΣΚΕΥΗ ΣΑΣ ΚΑΤΑ ΤΗΝ ΠΑΡΑΔΟΣΗ.

Σε περίπτωση βλάβης

Πριν φωνάξετε το SERVICE ελέγξτε ότι:

1. Η πιρίζα του πλυντηρίου έχει ρεύμα και δεν έχει πέσει η ασφάλεια.
2. Η πόρτα του πλυντηρίου είναι κλεισμένη σωστά και η βρύση του νερού είναι ανοικτή.
3. Τα φίλτρα εισαγωγής και αποχετεύσεως νερού δεν έχουν φράξει.
4. Οι σωλήνες παροχής και αποχετεύσεως νερού δεν έχουν τσακίγματα.
5. Έχετε κάνει σωστά όλες τις ενέργειες για να επιλέξετε το πρόγραμμα.
6. Η πόρτα είναι κλεισμένη σωστά. Εάν όχι ο ηλεκτρομαγνητικός διακόπτης δεν αφήνει ούτε την ανίσταση να ζεσταίνει, ούτε το μοτέρ να δουλέψει.
7. Λάβετε υπ' όψιν ότι το νερό που πρωτομπτάει στο πλυντήριο κατά την πλύση δεν περνάει από τη σαπυνοθήκη αλλά πάει κατ' ευθείαν στον κάδο. Αυτό διαρκεί για περίπου 1 1/2 λεπτό.
8. Δεν έχετε υπερφορτώσει το πλυντήριο. Στην περίπτωση αυτή ο θερμικός διακόπτης προστασίας σταματά τη λειτουργία και πρέπει να αφαιρέσετε λίγα ρούχα πριν το ξαναξεκινήσετε.
9. Εάν το πλυντήριο σταματήσει κατά την διάρκεια της πλύσης, ίσως έχετε πατήσει το Διακόπτη Αποφυγής Στιμίματος, ή ίσως έχετε επιλέξει ένα πρόγραμμα ευπαθών που περιέχει (STOP) και πρέπει να γυρίσετε το Διακόπτη Επιλογής Προγραμμάτων κατά ένα βήμα για να ξαναξεκινήσει.
10. Εάν τα ρούχα έχουν πολύ νερό κατά το τέλος της πλύσης βεβαιωθείτε ότι το φίλτρο νερού είναι καθαρό.

ΤΗΛ. SERVICE: 620.38.38

Ο κατασκευαστής διατηρεί το δικαίωμα να αλλάξει τις προδιαγραφές των συσκευών ανά πάσα στιγμή και χωρίς προειδοποίηση για τεχνικούς ή εμπορικούς λόγους.

Σημαντικές Πληροφορίες

Παρακαλούμε διαβάστε αυτές τις Οδηγίες προσεκτικά και φυλάξτε τις για μελλοντική χρήση. Εάν πουλήσετε ή δώσετε το πλυντήριο σας σε άλλον, παρακαλούμε δώστε του και αυτές τις Οδηγίες. Βεβαιωθείτε ότι διαβάσατε όλες τις Οδηγίες πριν χρησιμοποιήσετε το πλυντήριό σας και ακολουθήσετε τις πιστά. Οι προειδοποιήσεις που δίδονται παρακάτω αφορούν την ασφάλειά σας και πρέπει να τις διαβάσετε προσεκτικά πριν εγκαταστήσετε ή χρησιμοποιήσετε το πλυντήριό σας.

Προειδοποιήσεις:

1. Όλα τα υλικά συσκευασίας, καθώς και οι μπάρες και παξιμάδια μεταφοράς πρέπει να αφαιρεθούν πριν από τη χρήση του πλυντηρίου.
2. Οποιαδήποτε εργασία Ηλεκτρολογικής φύσεως ενδεχομένως απαιτηθεί για την εγκατάσταση του πλυντηρίου πρέπει να πραγματοποιηθεί από Πτυχιούχο Ηλεκτρολόγο.
3. Οποιαδήποτε εργασία υδραυλικής φύσεως ενδεχομένως απαιτηθεί για την εγκατάσταση του πλυντηρίου πρέπει να πραγματοποιηθεί από Υδραυλικό ή έμπειρο πρόσωπο.
4. Βεβαιωθείτε ότι η συσκευή δεν "πατάει" το καλώδιο πέδησης.
5. Το πλυντήριο σας είναι βαρύ. Προσέξτε όταν το μετακινήτε να μην χτυπήσετε.
6. Εάν απαιτηθεί επισκευή θα πρέπει να πραγματοποιηθεί από ένα εξουσιοδοτημένο Συνεργείο και να χρησιμοποιηθούν αυθεντικά ανταλλακτικά. Επισκευές που πραγματοποιούνται από άτομα που δεν γνωρίζουν τη συσκευή σας μπορεί να είναι επικίνδυνες ή να προκαλέσουν ακόμη μεγαλύτερη βλάβη.
7. Μην πραγματοποιείτε μετατροπές στη συσκευή σας. Μπορεί να είναι επικίνδυνο.
8. Η συσκευή σας πρέπει να χρησιμοποιείται μόνον από ενηλίκους. Μην αφήνετε τα παιδιά να πειράζουν τα κουμπιά ή να παίζουν με τη συσκευή.
9. Η πόρτα του πλυντηρίου μπορεί να ζεσταθεί πολύ κατά τη διάρκεια της λειτουργίας. Μην αφήνετε τα παιδιά να πλαιοιάζουν.
10. Μην υπερφορτώνετε το πλυντήριο. Συμβουλευθείτε τον Πίνακα Προγραμμάτων για τη σωστή ποσότητα ρούχων.
11. Μη βάζετε στο πλυντήριο ρούχα που δεν είναι κατάλληλα για πλύση σε πλυντήριο. Συμβουλευθείτε τις ετικέτες των ρούχων για το σωστό πρόγραμμα και θερμοκρασία πλύσεως.
12. Ρούχα που είναι βρεμένα με προϊόντα περιεδάσιου ή εύφλεκτα υγρά δεν πρέπει να πλένονται στο πλυντήριο. Εάν έχετε χρησιμοποιήσει εύφλεκτα υγρά για τον καθαρισμό των ρούχων βεβαιωθείτε ότι έχετε ξεβγάλει καλά τα ρούχα με άφθονο νερό πριν τα βάλετε στο πλυντήριο.

13. Βεβαιώνεσθε ότι δεν θα πέσουν ξένα σώματα μέσα στο πλυντήριο. Αδειάζετε όλες τις τσέπες, κουμπώνετε τα κουμπιά και κλείνετε τα φερμουάρ. Μην πλένετε στο πλυντήριο στηθόδεσμούς που έχουν μεταλλικές ενισχύσεις. Αποφεύγετε επίσης να πλένετε σκισμένα ή φθαρμένα ρούχα.
14. Μικρά κομμάτια όπως κάλτσες, κορδόνια ή ζώνες πρέπει να τοποθετούνται μέσα σε μία μαξιλαροθήκη ή άλλο σάκο για να πλυνθούν, γιατί είναι πιθανόν να περάσουν μέσα από το λάστιχο της πόρτας και να πέσουν ανάμεσα στο τύμπανο και τον κάδο.
15. Όταν τελειώσετε την πλύση βγάζετε το πλυντήριο από την πρίζα και κλείνετε την παροχή νερού.
16. Όταν δεν χρησιμοποιείτε το πλυντήριό σας αφήνετε την πόρτα μισάνοιχτη για να προστατεύετε το λάστιχο της πόρτας.
17. Εάν το πλυντήριό σας παιδάει πάνω σε μοκέτα βεβαιωθείτε ότι δεν εμποδίζεται η ροή του αέρα στη βάση του πλυντηρίου.

**Η ΣΥΣΚΕΥΗ ΑΥΤΗ ΕΙΝΑΙ ΣΥΜΦΩΝΗ ΜΕ ΤΟΥΣ
ΑΚΟΝΟΥΘΟΥΣ ΚΑΝΟΝΙΣΜΟΥΣ**
82/499/EEC (Ραδιοφωνικές Παρεμβολές)
73/23/EEC
89/336/EEC (Ηλεκτρομαγνητική Συμβατότητας)

ΑΠΟΣΥΣΚΕΥΑΣΙΑ

1. Ξεβιδώστε τις βίδες του καλυμματος της πλάτης και αφαιρέστε το κάλυμμα (Εικ. Α).
2. Ξεβιδώστε τις βίδες από τις 4 μπάρνες στερεώσεως, και αφαιρέστε τις μπάρνες (Εικ. Β).
3. Επανατοποθετήστε το κάλυμμα της πλάτης στη θέση του και στερεώστε το βιδώνοντας τις 3 βίδες που είχαν αφαιρεθεί (Εικ. Γ).
4. Ταπώστε τις 4 τρύπες στην πλάτη του πλυντηρίου με τις 4 πλαστικές τάπες που θα βρείτε στο σακουλάκι με τα παρακείμενα (Εικ. Δ).

ΠΡΟΣΟΧΗ:

Στο σακουλάκι με τα παρακείμενα θα βρείτε επίσης ένα κλειδί για να αφαιρέσετε τις μπάρνες στερεώσεως και να ρυθμίσετε τα ποδαρδάκια για το αλφάδιασμα του πλυντηρίου.

Αλφάδιασμα

Αφού διαλέξετε τη θέση που θα τοποθετήσετε μόνιμα το πλυντήριο σας, πρέπει να το αλφαδιάσετε για να αποφύγετε τους κραδασμούς κατά τη λειτουργία του. Προς τούτο ρυθμίστε το ένα ή και τα δύο εμπρός ποδαρδάκια, αφού ξεσφιζετε τα κόντρα παξιμάδια. Αφού αλφαδιάσετε το πλυντήριο σας ξανασφιζετε τα κόντρα παξιμάδια (Εικ. Δ).

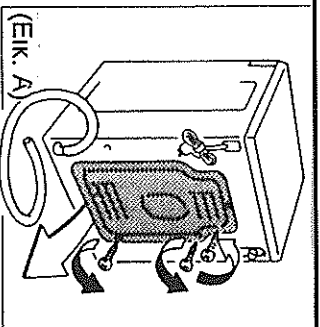

(Εικ. Α)

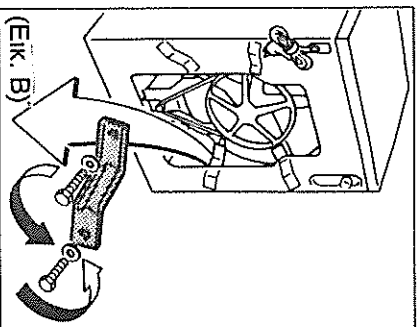

(Εικ. Β)

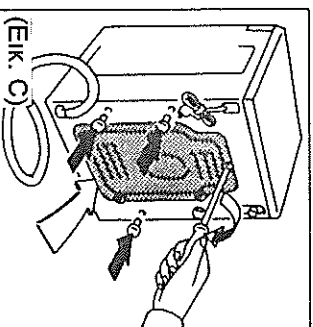

(Εικ. Γ)

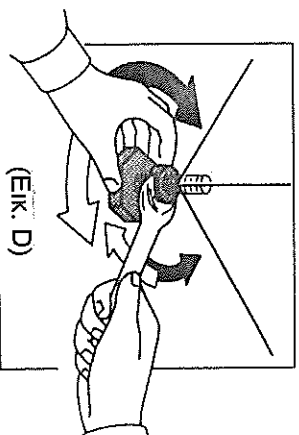

(Εικ. Δ)

Εγκατάσταση

Σύνδεση με το δίκτυο κρύου νερού

Το πλυντήριο σας έχει σχεδιασθεί για σύνδεση προς παροχή κρύου νερού. Συνδέστε τη σωλήνα όπως φαίνεται στην Εικ. Α, παρειαβάλλοντας το δακτύλιο στεγανότητας μεταξύ της εισόδου του πλυντηρίου και της σωλήνας.

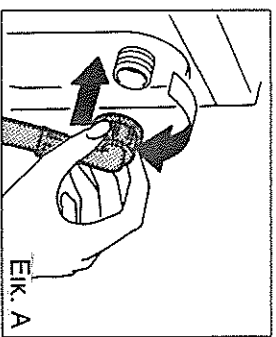

Αποχέτευση

Προσέξτε να μην τοακίσετε ή εμπλοδίσετε με οποιοονδήποτε τρόπο την ελεύθερη ποή του νερού. Το ελεύθερο άκρο της σωλήνας αποχέτευσης πρέπει να βρισκείται τουλάχιστον σε ύψος 50 εκ. από το πάτωμα (Εικ Β).

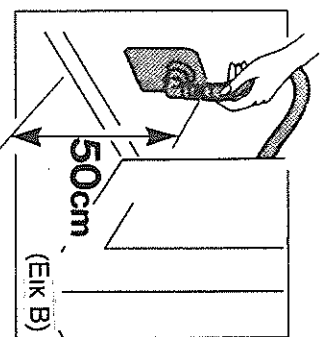

Εγκατάσταση

Ηλεκτρική Εγκατάσταση

Συνδέστε τη συσκευή προς μία πρίζα ΣΟΥΚΟ με σωστή γείωση που τροφοδοτείται απευθείας από τον τριβάκα με ιδιαίτερη γραμμή και ασφάλεια 16Α. Εάν χρειασθεί να αλλάξετε το φις, το καλώδιο γείωσης είναι το πράσινο με τις κίτρινες γραμμές, της φάσεως το καφέ και του ουδετέρου το μπλε. Προσοχή: Μη λειτουργείτε καμμία ηλεκτρική συσκευή αν δεν είναι σωστά γειωμένη.

Κινδυνεύετε από ηλεκτροπληξία. Σε περίπτωση αμφιβολίας φωνάξτε ηλεκτρολόγο.

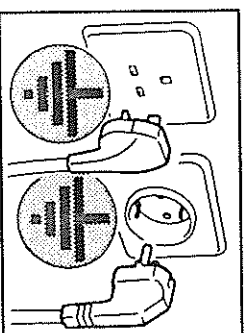

Πίνακας Χειρισμού

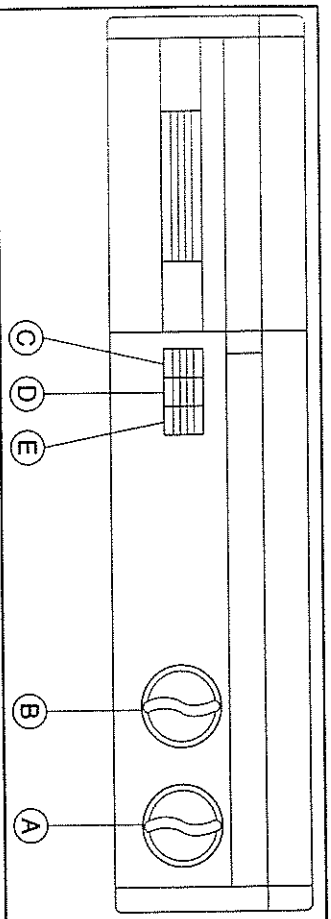

A. Διακόπτης Επιλογής Προγραμμάτων



Ο διακόπτης αυτός γυρίζει μόνο προς τα δεξιά και δεν πρέπει να τον γυρίξετε παρά μόνο όταν ο διακόπτης λειτουργίας ON/OFF (C) βρίσκεται στη θέση OFF (προς τα ξύα). Η κλίμακα του διακόπτη χωρίζεται σε τρεις περιοχές.

Βαθμωκερά	1	90° - 60°	Πρόπλυση + Πλύση μεγάλης διάρκειας
και	* 2	90° - 60°	Πλύση μεγάλης διάρκειας - Οικονομική
Αυτά	3	50° - 40°	Πλύση μέσης διάρκειας
	4	40° - 30°	Σύντομη πλύση
	5		Ξεβγάλματα
	6		Μαλακτικό
	7		Στίψιμο μεγάλης διάρκειας
Ειδικά	* 8	30° - 60°	Πλύση ευπαθών μεγάλης διάρκειας
Ευπαθή	9	30° - 50°	Πλύση ευπαθών μέσης διάρκειας
Συνθετικά	10	30° - 40°	Σύντομη πλύση ευπαθών
	11	30° - 40°	Μάλλινα
	12		Ξεβγάλματα
	13		Στίψιμο μικρής διάρκειας

* ΤΑ ΠΡΟΓΡΑΜΜΑΤΑ ΠΛΥΣΕΩΣ ΕΙΝΑΙ ΣΥΜΦΩΝΑ ΜΕ ΤΟΥΣ ΚΑΝΟΝΙΣΜΟΥΣ IEC 456

ΠΡΟΣΟΧΗ: Στα προγράμματα ευπαθών 8 - 9 - 10 - 11 το πλυντήριο σταματάει με το νερό στον κώδο έπειτα από το τελευταίο ξεβγάλμα. Για να προχωρήσει σε στίψιμο και να τελειώσει το πρόγραμμα γυρίστε το Διακόπτη Επιλογής Προγραμμάτων κατά ένα βήμα ("κλικ") προς τα δεξιά.

Β. Διακόπτης Επιλογής Θερμοκρασίας



Ρυθμίζει τη θερμοκρασία του νερού της κυρίως πλύσης σε κάθε πρόγραμμα, εκτός από το πρόγραμμα για μάλλινα όπου η ανώτατη θερμοκρασία περιορίζεται αυτόματα στους 30° - 40°C, εκτός και αν έχετε επιλέξει μια χαμηλότερη θερμοκρασία με το διακόπτη.

Οι συνιστώμενες θερμοκρασίες είναι οι ακόλουθες:

Βαμβακερά

από 90° έως 60°

Οικονομικά Προγράμματα

από 60° έως 40°

Ευπαθή Υφάσματα & Συνθετικά

από 60° έως 30°

Εάν θέλετε να πλύνετε με κρύο νερό γυρίστε το διακόπτη στη θέση

Προσοχή: Συνθέστε να γυρίζετε το διακόπτη στη θέση στο τέλος κάθε προγράμματος για να αποφυγείτε να αφήσετε τη λάθος θερμοκρασία στο επόμενο πρόγραμμα.

С. Διακόπτης Λειτουργίας/Στάσεως (ON/OFF) ①

Πατήστε τον για να ξεκινήσετε το πλυντήριο. Ξαναπατήστε τον για να το σταματήσετε.

Д. Διακόπτης Μισού (1/2) Φορτίου 1/2

Το διακόπτη αυτό τον πατάμε όταν θέλουμε να πλύνουμε μόνο λίγα ρούχα (1/2 φόρτιο) οπότε το πλυντήριο παίρνει λιγότερο νερό κάνοντας έτσι οικονομία. Για καλύτερα αποτελέσματα συνιστάται να μη βάζετε περισσότερα από 1,5 κιλά στεγνά ρούχα.

ΠΡΟΣΟΧΗ: Μη πατάτε αυτό το διακόπτη στα προγράμματα ευπαθών ή μάλλινων.

Ε. Διακόπτης Αποφυγής Στιμμάτος



Πιάστε τον όταν δεν θέλετε στίψιμο στο τέλος του προγράμματος, π.χ. για συνθετικά που προτιμάτε να στεγνώσουν κρεμασμένα.

Πόρτα:

Η πόρτα είναι εφοδιασμένη με ένα ηλεκτρικό κλείστρο ασφαλείας που δεν επιτρέπει τη λειτουργία του πλυντηρίου όταν είναι ανοικτή και δεν της επιτρέπει να ανοίξει πριν το τέλος του προγράμματος. Η πόρτα μπορεί να ανοίξει 90 δευτερόλεπτα μετά το τέλος του προγράμματος. Η πόρτα μπορεί επίσης να ανοίξει αν πατήσετε το Διακόπτη Λειτουργίας στο OFF ή βγάλετε το πλυντήριο από την πρίζα και περιμένετε για 90 δευτερόλεπτα πριν την ανοίξετε.

ΕΠΙΛΟΓΗ ΤΟΥ ΑΠΟΡΡΥΠΑΝΤΙΚΟΥ

Πως να επιλέξετε το απορρυπαντικό σας

- Χρησιμοποιείτε μόνο απορρυπαντικά κατάλληλα για αυτόματα πλυντήρια.
- Απορρυπαντικά σε σκόνη για όλα τα είδη πούχων και βαθμούς λερώματος.
 - Υγρά απορρυπαντικά που είναι περισσότερο κατάλληλα για πλύση σε χαμηλή θερμοκρασία χωρίς πρόπλυση (μέγιστη θερμοκρασία 60°C)
 - Ειδικά "μαλακά" απορρυπαντικά για ορισμένα είδη ευπαθών πούχων (για πλύση σε θερμοκρασία έως 60°C), καθώς και μάλλινα.

Τα βασικά συστατικά των απορρυπαντικών αναγράφονται στη συσκευασία τους όπως π.χ. λευκαντικά, ένζυμα κλπ. Διαλέξτε το απορρυπαντικό που είναι πιο κατάλληλο για τον τύπο και το βαθμό λερώματος των πούχων.

Μην βάζετε λευκαντικά που περιέχουν χλωρίνη στο πλυντήριο γιατί μπορεί να καταστρέψουν τα ευπαθή ρούχα καθώς και τα δασιτζένια μέρη.

Ποσότης απορρυπαντικού

- Θήκη Α για την πρόπλυση
- Θήκη Β για την κύρια πλύση
- Θήκη C για υγρά μαλακία

Η συνολική ποσότητα του απορρυπαντικού που απαιτείται για την πρόπλυση και την κυρίως πλύση, ανάλογα και με το βαθμό σκληρότητας του νερού, αναγράφεται στη συσκευασία του απορρυπαντικού.

Η ακριβής ποσότητα του απορρυπαντικού εξαρτάται από:

- Τη σκληρότητα του νερού
- Το είδος του υφάσματος
- Το βαθμό λερώματος των πούχων

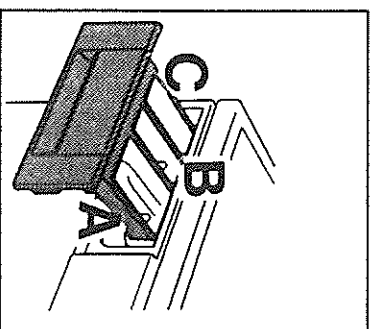

Σκληρότης του Νερού

Βαθμός Σκληρότητας	Χαρακτηρισμός Νερού	Τερμινικό ° DH	Γαλλικό ° FH
1	Μαλακό	0 - 7°	0 - 12°
2	Κανονικό	7 - 14°	12 - 25°
3	Σκληρό	14 - 21°	25 - 37°
4	Πολύ σκληρό	άνω των 21°	άνω των 37°

Υγρά Απορρυπαντικά

Τα υγρά απορρυπαντικά χρησιμοποιούνται σύμφωνα με τις οδηγίες τους αλλά για θερμοκρασίες μέχρι 60° C. Όταν τα χρησιμοποιείτε μπορείτε να παρακαμάψετε την πρόπλυση. Γι' αυτό η ποσότης που συνιστάται από τον κατασκευαστή τους αναφέρεται στην κυρία πλύση.

Η Χρήση των Μαλακτικών

Εκτός του ότι κάνουν τα ρούχα μαλακότερα, τα μαλακτικά ελατώνουν επίσης τη δημιουργία στατικού ηλεκτρισμού στις συνθετικές ίνες. Μπορούν να χρησιμοποιηθούν όταν πλένετε πετσέτες, μάλλινα, κουπίνες κλπ.

- Βάψτε το μαλακτικό στη θήκη C, σύμφωνα με τις οδηγίες του κατασκευαστή.

- Κλείστε το συρτάρι της σαπουνοθήκης.

Το μαλακτικό πέφτει αυτόματα στον κάδο κατά τη διάρκεια του τελευταίου ξεβγάλματος. Στο τέλος της κυρίας πλύσης μία μικρή ποσότητα νερού παραμένει στη θήκη C. Αυτό χρησιμεύει στο να αραιώνει ορισμένα μαλακτικά που ίσως είναι πολύ παχύρρευστα ή συμπυκνωμένα. Εάν στη θήκη C παραμένει περισσότερο νερό από το κανονικό, σημαίνει είτε ότι η διάταξη αποχέυσης έχει φράξει είτε ότι ανοίξατε το συρτάρι κατά τη διάρκεια του τελευταίου ξεβγάλματος με αποτέλεσμα να διακόψετε τον σφωνισμό της διάταξης αποχέυσης που θα άδειαζε το νερό.

Οδηγίες καθαρισμού δίδονται στη σελίδα 19.

Μην βάζετε ποτέ μαζί μέσα στη θήκη μαλακτικά και λευκανικά γιατί μπορεί να φράξετε το σύστημα υπερπίλωσης.

Πριν βάζετε τα ρούχα στο πλυντήριο

Πρακτικές συμβουλές

Δυσκοκοι λεκέδες, διαλυτοί όμως από νερό πρέπει να πλένονται τοπικά πρώτα στο χέρι με νερό και απορρυπαντικό πριν μπουν τα ρούχα στο πλυντήριο.

Μη διαλυτοί από νερό λεκέδες πρέπει να απομακρύνονται ως ακολούθως:

Λεκέδες από μελάνι βγαίνουν τρίβοντας τους με ειδικό καθαριστικό.

Λεκέδες από κερι βγαίνουν σκεπάζοντας τους με χαρτί κουζίνας και σιδερώνοντας το με ηλεκτρικό σίδερο.

Λεκέδες από λιπαρές ουσίες βγαίνουν με ειδικά καθαριστικά και τοπικό πλύνσιμο στο χέρι.

Λεκέδες από πίσσα βγαίνουν αν τους τρίψετε με βούτυρο, τους αφήσετε για

λίγο και έπειτα τους πλύνετε στο χέρι.

Λεκέδες από αίμα, γάλα ή αυγό βγαίνουν αν τους αφήσετε να μουλιάσουν σε κρύο νερό και έπειτα τους πλύνετε με απορρυπαντικά με ένζυμα στους 50° έως 60° C.

Λεκέδες από φρούτα, καφέ ή κόκκινο κρασί βγαίνουν σχεδόν πάντα έπειτα από μερικά πλύνσιμα.

Σε καμιά περίπτωση μη βάζετε χημικά καθαριστικά μέσα στο πλυντήριο.

Επιλογή Προγράμματος

Προγράμματα Εξοικονόμησης Ενέργειας

Αν τα ρούχα δεν είναι πολύ βρώμικα και δεν χρειάζονται πολύ υψηλές θερμοκρασίες, μπορείτε να επιλέξετε μία χαμηλότερη θερμοκρασία

Σαν παραδείγματα:

- Αν χρησιμοποιήσετε 75° C αντί για 90° C σώζετε 15% ηλεκτρικού.
- Αν χρησιμοποιήσετε 60° C αντί για 90° C σώζετε 30% ηλεκτρικού.
- Αν χρησιμοποιήσετε 40° C αντί για 60° C σώζετε 30% ηλεκτρικού.

Αν θέλετε μπορείτε να μη χρησιμοποιήσετε πρόπλυση. Σ αυτή την περίπτωση βάλτε τη συνολική ποσότητα του απορρυπαντικού στη θήκη B.

Για πολύ βρώμικα ρούχα ή λεκέδες από τσάι, καφέ, σάλτσες, φρούτα κλπ, συνιστάται να χρησιμοποιήσετε το βασικό πρόγραμμα, αλλά και πάλι αν δεν χρησιμοποιηθεί το απορρυπαντικό κατά τον καλύτερο τρόπο μπορεί οι λεκέδες να μη βγουν με το πρώτο πλύνσιμο.

Φόρτωμα του Πλυντηρίου

Πως να Γεμίζετε το Πλυντήριο

Τινάξτε τα ρούχα για να αραιώσουν
Βάστε τα ρούχα στο πλυντήριο χωρίς να τα πιέσετε
Ακολουθήστε τις οδηγίες για τη σωστή ποσότητα ρούχων που επιτρέπεται να
βάσετε στο κάθε πρόγραμμα.

Αν δεν υπερβαίνετε τη συνιστώμενη ποσότητα ρούχων μπορείτε να εξοικονομήσετε ηλεκτρικό ρεύμα.

Μία μεγαλύτερη ποσότητα ρούχων από το κανονικό χαλάει την ποιότητα του πλυσίματος και προκαλεί το τσαλάκωμα τους. Αν είναι δυνατόν πλένετε μαζί ρούχα διαφόρων μεγεθών, π.χ. σετόνια, εσώρουχα, μαντήλια κλπ. Μ' αυτόν τον τρόπο επιτυγχάνετε καλύτερη πλύση και τα ρούχα είναι καλύτερα κατανεμημένα κατά το στίψιμο.

Ο ακόλουθος πίνακας δίνει μία ένδειξη του βάρους των διαφόρων ρούχων.

Είδος Ρούχων	Βάρος (γρ.)	Είδος Ρούχων	Βάρος (γρ.)
Σετόνια (Βαμβακερά)		Μαντήλι	15
Θήκη Παπλωμάτος	800	Φόρημα	400
Καρσοέντονο	600	Ανδρικά Ρούχα	
Μαξιλαροθήκη	200	Πουκάμισο βαμβακερό	250
Πανωσέντονο	600	Πουκάμισο συμικτό	200
Πλήρες σετ κρεβατιού	1600	Φανελάκι	120
Τραπέζομάντηλα		Σώβρακο μακρού	100
Μεσαίου μεγέθους	400	Σλιπ	250
Βαμβακερό		Πυτζάμες	480
Μεγάλο, Αινό	1000	Ρόμπινα	400
Πετσέτα, Αινή	80	Μαντήλι	25
Γυναικεία Ρούχα		Φόρημα	600
Μπλουζά	100	Είδη σπιτιού	
Βαμβακερή Πλουκαμίσια	250	Ξεκοκόπιανο	100
Σοφίς	120	Πετσέτα μικρή	120
Κυλάδισα	50	Πετσέτα μπάνιου	800
Κομπινιαζόν	150	Μπουρνούζι	1200
Νυκτική	180		
Πυτζάμες	450		

Για τα προγράμματα 1 - 2 - 3 - 4, το μέγιστο φορτίο είναι 4,5 κιλά.

Για τα προγράμματα 8 - 9 - 10 - 11 το μέγιστο φορτίο είναι 1,5 κιλό.

Η υπερφόρτωση του πλυντηρίου σας έχει ως αποτέλεσμα τη μη ικανοποιητική πλύση των ρούχων.

Η Χρήση του Πλυντηρίου

Πλύση

1. Βάλτε το πλυντήριο στην πρίζα
2. Ανοίξτε τελείως τις βρύσες, ζεστού και κρύου νερού
3. Βάλτε τα πούχα στο πλυντήριο και κλείστε την πόρτα
4. Βάλτε απορρυπαντικό ή και μαλακτικό στη σαπυνοθήκη στις θήκες που απαιτεί το πρόγραμμα
5. Επιλέξτε την επιθυμητή θερμοκρασία με το Διακόπτη (B)
6. Πατήστε το Διακόπτη (D) ½ φορίου εάν το επιθυμείτε
7. Πατήστε το Διακόπτη (E) Αποφυγής Στιψίματος εάν το επιθυμείτε
8. Επιλέξτε το επιθυμητό πρόγραμμα γυρίζοντας το Διακόπτη Επιλογής Προγραμμάτων (A) προς τα δεξιά.
9. Πατήστε προς τα μέσα το Διακόπτη (C) Λειτουργίας (ON/OFF)

Μάλλινα

Η συσκευή σας έχει ένα ειδικό πρόγραμμα για μάλλινα.

Αυτό το πρόγραμμα έχει εγκριθεί από τη Διεθνή Γραμματαία Μαλλιού και είναι κατάλληλο για όλα τα μάλλινα που έχουν το σήμα <<MACHINE WASHABLE>>. Συνιστούμε να μη βάζετε περισσότερο από ένα κιλό μάλλινα.

Για το πλύσιμο των μάλλινων:

1. Βάλτε τα μάλλινα στο πλυντήριο
2. Επιλέξτε με το Διακόπτη (B) μία θερμοκρασία 30° - 40° C.
3. Τυρίστε το Διακόπτη Επιλογής Προγραμμάτων στη θέση 1'1 (Μάλλινα)
4. Πατήστε προς τα μέσα το Διακόπτη (C) Λειτουργίας (ON/OFF)

Ξέβγαλμα και Στιψιμο

Πούχα που πλύνθηκαν στο χέρι μπορούν να ξεβγαθούν και να στιφθούν στη συσκευή.

Τυρίστε το Διακόπτη Επιλογής Προγραμμάτων (A) σε μια θέση ξεβγάλματος (5 ή 12) ανάλογα με τον τύπο των πούχων, βαμβάκερά ή ευπαθή.









Εάν επιθυμείτε βάλτε επίσης μαλακτικό υγρό στη θήκη C της σαπυνοθήκης.

Στιψιμο



Εάν θέσετε μόνον στιψιμο:

1. Βάλτε τα πούχα στο πλυντήριο
2. Επιλέξτε ένα πρόγραμμα στιψίματος (7 ή 13) γυρίζοντας το Διακόπτη Επιλογής προγραμμάτων (A).
3. Πατήστε προς τα μέσα το Διακόπτη (C) Λειτουργίας (ON/OFF)

Ο Διεθνής Κώδικας Σημάτων Πούχων

ΣΥΜΒΟΛΟ ΠΟΥΧΩΝ ΚΑΙ ΟΔΗΓΙΕΣ ΓΙΑ ΠΛΥΣΙΜΟ ΣΤΟ ΠΛΑΥΝΗΤΗΡΙΟ	ΟΔΗΓΙΕΣ ΓΙΑ ΠΛΥΣΙΜΟ ΣΤΟ ΧΕΡΙ	ΠΑΡΑΔΕΙΓΜΑΤΑ ΕΙΔΟΥΣ ΠΟΥΧΩΝ
 <p>Δυνατή Ανάδευση στον κύκλο Βαμβάκερδών</p>	<p>Ζεστό στο χέρι (50°C) έως βραστό</p>	<p>Λευκά Βαμβάκερδ ή Λινά χωρίς ειδική κατηγορία</p>
 <p>Δυνατή Ανάδευση στον κύκλο Βαμβάκερδών</p>	<p>Ζεστό στο χέρι (50°C) έως βραστό</p>	<p>Βαμβάκερδ, Λινά, ή πούχα από Βισκόζη, χωρίς ειδική κατηγορία με χρώματα ανεξήγητα στους 60°C.</p>
 <p>Κανονική Ανάδευση στον κύκλο συνθετικών</p>	<p>Ζεστό στο χέρι με Κρύο Ξέβγαλμα, Μαλακό ή καθόλου Στίψιμο</p>	<p>Πούχα συνθετικά Πολυεστέρα/Βαμβάκι, Νάιλον, Πολυεστέρα, Βαμβάκι/Βισκόζη με ειδική κατηγορία, Βαμβάκι/Ακρυλικό</p>
 <p>Κανονική Ανάδευση στον κύκλο συνθετικών</p>	<p>Χλιαρό Στίψιμο</p>	<p>Βαμβάκερδ, Λινά ή από Βισκόζη με χρώματα ανεξήγητα στους 40°C, αλλά όχι στους 60°C</p>
 <p>Κανονική Ανάδευση στον κύκλο συνθετικών</p>	<p>Χλιαρό, Κρύο Ξέβγαλμα, Μαλακό ή καθόλου Στίψιμο</p>	<p>Ακρυλικά, ευταθή συνθετικά περιλαμβανομένων μιγμάτων με μάλλι</p>
 <p>Μαλακή Ανάδευση στον κύκλο μάλλινων</p>	<p>Χλιαρό χωρίς Τρίψιμο και χωρίς Στίψιμο</p>	<p>Μάλλινα, Μεταξωτά, μίγματα μάλλιού και άλλων ινών</p>
	<p>Πλύσιμο μόνο στο χέρι Συμβουλευθείτε τις οδηγίες στην ετικέτα</p>	<p>Σημ: Οι όροι <i>Δυνατή, Κανονική και Μαλακή Ανάδευση αναφέρονται στους χρόνους πλύσεως και τον αριθμό αναστροφών του τυμπάνου</i></p>
	<p>Απαγορεύεται το πλύσιμο είτε στο πλυντήριο είτε στο χέρι</p>	

Πίνακας Προγραμμάτων

Υφασμα	Είδος	Βαθμός Αερωμάτος	Τύπος Πλύσης
BAMBAKEPA	Λευκά	Πολύ Αερωμένα	Πρόπλυση + Μακρά Πλύση
	Λευκά	Κανονικά Αερωμένα	Μακρά Πλύση
KAI	Χρωματιστά Ανεξίτηλα	Κανονικά Αερωμένα	Κανονική Πλύση
	Χρωματιστά και Λευκά	Λίγο Αερωμένα	Σύντομη Πλύση
AINIA	Χρωματιστά και Λευκά	----	Ξεβγάλματα
	Χρωματιστά και Λευκά	----	Προσθήκη Μαλακτικού
	Χρωματιστά και Λευκά	----	Στίψιμο μεγάλης διάρκειας
	Ειδικά υφάσματα και Νάυλον	Κανονικά Αερωμένα	Μακρά σπασή Πλύση
ΣΥΝΘΕΤΙΚΑ	Συνθετικά	Κανονικά Αερωμένα	Κανονική σπασή Πλύση
	Ευτασή	Κανονικά Αερωμένα	Σύντομη σπασή Πλύση
KAI	Συνθετικά και Ευτασή	----	Απαλά ξεβγάλματα
	Συνθετικά και Ευτασή	----	Σύντομη Στίψιμο
ΕΥΤΑΘΗ	Συνθετικά και Ευτασή	----	
	Συνθετικά και Ευτασή	----	
ΜΑΛΛΙ	Ταρθένο Μαλλί	Κανονικά Αερωμένα	Πολύ σπασή Σύντομη Πλύση

Πρόγραμμα	Θερμοκρασία	Στίψιμο	Θήκες Σαπονοθήκης	Φορτίο kg
1	600 - 900	ΝΑΙ	A - B - C	2 έως 4,5
*2	600 - 900	ΝΑΙ	B - C	2 έως 4,5
3	500 - 600	ΝΑΙ	B - C	2 έως 4,5
4	300 - 400	ΝΑΙ	B - C	2 έως 2,5
5	---	ΝΑΙ	C	2 έως 4,5
6	---	ΝΑΙ	C	2 έως 4,5
7	---	ΝΑΙ	---	2 έως 4,5
*8	300 - 600	ΝΑΙ	B - C	1,5
9	300 - 500	ΝΑΙ	B - C	1,5
10	300 - 400	ΝΑΙ	B - C	1,5
12	---	ΝΑΙ	C	1,5
13	---	ΝΑΙ	---	1,5
11	300 - 400	ΝΑΙ / ΟΧΙ	B - C	1

***Τα προγράμματα αυτά είναι σύμφωνα με τους κανονισμούς IEC 456 για κρύο νερό.**

Καθαρισμός και Συντήρηση

Καθαρισμός εξωτερικών επιφανειών

Τα μεταλλικά μέρη και η πόρτα πλένονται με χλιαρή σαπουνόδα ή διάλυμα υγρού καθαριστικού, και στεγνώνονται με μαλακό ύφασμα. **Μη ριχνετε ποτέ νερό με το υτούς πάνω στο πλυντήριο, για λόγους ασφαλείας.**

Μη χρησιμοποιείτε καθαριστικά σε σκόνη, οινόπνευμα ή διαλύτες για να καθαρίσετε τα κουμπιά, τη φάσα ή άλλα πλαστικά μέρη γιατί μπορεί να τα καταστρέψετε.

Φίλτρο

Η ανλία αποχετεύσεως προστατεύεται από ένα φίλτρο που πρέπει να καθαρίζεται περιοδικά.

Για να αφαιρέσετε το φίλτρο, ανοίξτε το πορτάκι πλένοντάς το στην αριστερή πλευρά. Γυρίστε το κουμπί ή τη βίδα του φίλτρου προς τα αριστερά και τραβήξτε το φίλτρο προς τα έξω. Όταν βγάζετε το φίλτρο μπορεί να τρέξει στο πάτωμα μία μικρή ποσότητα νερού, γι'αυτό συνιστάται να βάζετε ένα πανί στο πάτωμα κάτω από το φίλτρο. Καθαρίστε το φίλτρο και επαναποθετήστε το, γυρίζοντας το κουμπί ή τη βίδα προς τα δεξιά αφού βεβαιωθείτε ότι το φίλτρο έχει πατήσει καλά στη βάση του.

Προσοχή: Το φίλτρο πρέπει να καθαρίζεται συχνότερα όταν πλένετε χνουδωτά υφάσματα.

Καθαρισμός της σαπυνοθήκης

Τα υπολείμματα σαπυριπαντικού και μαλακτικού υγρού που σχηματίζονται στα τοιχώματα της σαπυνοθήκης ιδιαίτερα σε περίπτωση χαμηλής πίεσης του νερού, πρέπει να αφαιρούνται.

Βγάλετε το συρτάρι της σαπυνοθήκης από τη θέση του και πλύντε το κάτω από ζεστό τρεχούμενο νερό.

Καθαρίστε το συρτάρι τακτικά.

Καθαρισμός των φίλτρων εισαγωγής νερού

Το πλυντήριο έχει φίλτρα στις εισαγωγές του νερού για να προστατεύει τις βαλβίδες εισαγωγής.

Τα φίλτρα αυτά φράσσουν από τις σκουπιές και τα άκαθα που υπάρχουν στις σωληνώσεις του νερού και γι'αυτό πρέπει να καθαρίζονται κάθε 2 χρόνια ή συχνότερα αν το πλυντήριο αρνεί να γεμίσει νερό.

Για να καθαρίσετε τα φίλτρα,

- Κλείστε τους διακόπτες παροχής νερού.
- Ξεβιδώστε τα πακώρ των σωληνών εισαγωγής γυρίζοντάς τα προς τα αριστερά.

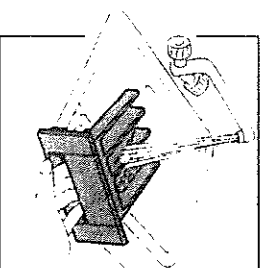
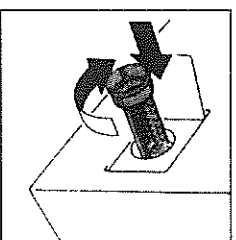
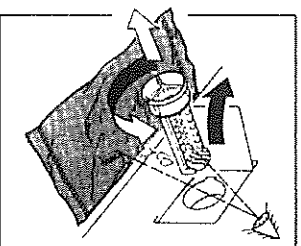

Καθαρισμός και Συντήρηση

- Σφίξτε ελαφρά το κλιπ του φίλτρου με μία πένα και αφαιρέστε το φίλτρο-οπία.
- Καθαρίστε το φίλτρο κάτω από τρεχούμενο νερό. Χρησιμοποιώντας μία καρφίτσα για να καθαρίσετε τα άκρα από τις τρύπες του φίλτρου. Αν χρειαστεί αφίστε για λίγο το φίλτρο μέσα σε ξύδι.
- Εξάψτε τις σωλήνες εισαγωγής νερού για μικροσκοπίσματα ή ρυγμές και αν υπάρχουν αντικαταστήστε τις. Οι σωλήνες αυτές υπόκεινται σε υψηλή πίεση νερού. Αν χρειασθεί να τις αντικαταστήσετε χρησιμοποιήστε σωλήνες για πίεση πάνω από 6 ατμόσφαιρες.
- Επανεπιτοπίστε το φίλτρο με το κλιπ προς τα έξω.
- Βιδώστε το πακώρ στις εισαγωγές του νερού αφού βεβαιωθείτε ότι έχετε βάλει στις θέσεις τους τις ελαστικές ροδέλες στεγανοποίησης. Ανοίξτε τους διακόπτες του νερού και επιθεωρήστε τα πακώρ. Αν σταθούν σφίξτε τα.
- Αν έχετε πρόβλημα να εκτελέσετε τα παραπάνω φωνάξτε το Service.

Οδηγίες για περιβάλλοντα με θερμοκρασίες κάτω από το 0

Εάν το πλυντήριο σας είναι τοποθετημένο σε μέσο που η θερμοκρασία μπορεί να πέσει κάτω από το 0, (π.χ. στο γκαράζ) σε περίπτωση παγετού:

- Αδειάστε το νερό που παραμένει στο πλυντήριο, βγάζοντας το φίλτρο.
- Αδειάστε τη σωλήνα αποχέτευσης.
- Ξεβιδώστε τη σωλήνα εισαγωγής νερού και αδειάστε την.
- Αν το νερό παγώσει, λειώστε τον πάγο ρίχνοντας καυτό νερό μέσα στη Σαπυνοθήκη.

Τι να κάνετε αν:

Παράγεται υπερβολικός αερός

- Αυτό μπορεί να αποφευχθεί αν χρησιμοποιείτε απορρυπαντικά ειδικά για πλυντήρια που παράγουν λίγο αερό. Για να αποφύγετε αυτό το φαινόμενο:
- Χρησιμοποιείτε απορρυπαντικά ειδικά για πλυντήρια και για τις θερμοκρασίες που χρησιμοποιείτε συνήθως.
 - Ρυθμίστε την ποσότητα του απορρυπαντικού ανάλογα με το βαθμό σκληρότητας του νερού.
 - Μειώστε την ποσότητα του απορρυπαντικού όταν τα ρούχα δεν είναι πολύ λερωμένα ή όταν η ποσότητα των ρούχων είναι μειωμένη.
 - Ξεβγάστε καλά ρούχα που έχετε προηγουμένως μουσκεψει σε διάλυμα απορρυπαντικού, πριν τα βάζετε στο πλυντήριο.

Το πλυντήριο "τρέμει" κατά το στίψιμο

- Αυτό μπορεί να συμβεί αν το πλυντήριο δεν πατάει καλά και στα 4 πόδια.
- Αφαιδέιαστε το πλυντήριο όπως περιγράφεται στην αρχή των Οδηγιών.
- Αν το πάτωμά σας είναι ξύλινο με μεγάλη ελαστικότητα, αυξάνεται η στάθμη θορύβου και επίσης το πλυντήριο δεν πατάει σταθερά στο πάτωμα. Σ' αυτή την περίπτωση βιδώστε μία τάβλα πάχους 3 - 5 εκ. στο πάτωμα.
- Μην τοποθετείτε το πλυντήριο στο μέσο του δωματίου αλλά στις άκρες.

Το πλυντήριο δε στίβει καλά όπως συνήθως

Τα ρούχα δεν είναι καλά κατανεμημένα μέσα στο τύμπανο. Επαναλάβετε το πρόγραμμα 7 ή 13.

1/2