

# PHILCO

*Famous for Quality the World Over*

## ΣΕ ΠΕΡΙΠΤΩΣΗ ΒΛΑΒΗΣ

Διαβάστε προσεκτικά τις οδηγίες χειρισμού και συντηρήσεως της συσκευής πριν την χρησιμοποιήσετε. Εάν έχετε οποιοδήποτε πρόβλημα, πριν φωνάξετε το SERVICE, ελέγξτε:

- Οτι η πρίζα της συσκευής έχει ρεύμα και δεν έχει πέσει η ασφάλεια. Βάλτε μία άλλη συσκευή στην ίδια πρίζα για να βεβαιωθείτε.
- Οτι οι θρύσσες του κρύου και ζεστού νερού είναι ανοιχτές.
- Οτι οι εύκαμπτες σωλήνες νερού και αποχετεύσεως δεν έχουν τσακίσματα.
- Οτι έχετε επιλέξει το σωστό πρόγραμμα.

### Ειδικότερα όσον αφορά το πλύσιμο:

- Ελέγξτε ότι η πόρτα της συσκευής είναι κλεισμένη σωστά. Εάν όχι ο ηλεκτρομαγνητικός διακόπτης δεν αφήνει ούτε την αντίσταση να ζεστάνει ούτε το μοτέρ να δουλεύει.
- Αδείτε υπ' όψιν ότι το νερό που πρωτομπάνει στο πλυντήριο κατά την πλύση δεν περνάει από την σαπουνόηκη αλλά πάει κατ' ευθείαν στον κάδο. Αυτό διαρκεί για περίπου 1 1/2 λεπτό
- Ελέγξτε ότι δεν έχετε υπερφορτώσει την συσκευή. Στην περίπτωση αυτή ο θερμικός διακόπτης προστασίας σταματά την λειτουργία, και πρέπει να αφαιρέσετε λίγα ρούχα πριν ξαναεκινήσετε την συσκευή.
- Εάν η συσκευή σταματήσει κατά την διάρκεια της πλύσης, ίσως έχετε επιλέξει ένα πρόγραμμα που περιλαμβάνει την θέση STOP. Γυρίστε τον Διακόπτη Επιλογής Προγραμμάτων κατά ένα θήμα για να ξαναεκινήσει. Εάν έχετε επιλέξει πρόγραμμα με στέγνωμα, βεβαιωθείτε ότι έχετε πατήσει τον διακόπτη 1/2 φορτίου και έχετε γυρίσει τον Χρονοδιακόπτη Στέγνωματος στον επιθυμητό χρόνο.
- Εάν τα ρούχα έχουν πολύ νερό κατά το τέλος του πλυσίματος βεβαιωθείτε ότι το φίλτρο νερού είναι καθαρό.

### Ειδικότερα όσον αφορά το στέγνωμα:

- Εάν τα ρούχα είναι ακόμη υγρά κατά το τέλος του στεγνώματος, επιλέξτε 10-15 λεπτά ακόμη. Επίσης ελέγξτε ότι το φίλτρο είναι καθαρό. Εάν ελέγξατε τα παραπάνω σημεία και η συσκευή εξακολουθεί να μην λειτουργεί σωστά, τηλεφωνήστε στο SERVICE για να έρθει τεχνικός μας.

**ΤΗΛ. SERVICE: 620.38.38**

ΓΕΝ. ΑΝΤΙΠΡΟΣΩΠΕΙΑ ΕΛΛΑΔΟΣ



**ΛΩΣΟΣ Α.Ε.** 17ον χλμ. Αθηνών - Λαμίας, Κηφισιά, Τηλ. 6203280  
Γ. Νικολαΐδη 21, Ντεπό Θεο/κη, Τηλ. 422636

## ΣΥΓΧΑΡΗΤΗΡΙΑ

Τώρα που αποκτήσατε ένα πλυντήριο-στεγνωτήριο θα αναρωτιέστε πως τα καταφέρνατε πριν. Αφού φορτώσατε το πλυντήριο και επιλέξετε το πρόγραμμα, η συσκευή θα προχωρήσει σε πρόπλυση, πλύση, ξέβγαλμα, στύψιμο και στέγνωμα αυτόματα. Εσείς μπορείτε να βγείτε και όταν γυρίσετε να βρείτε τα ρούχα έτοιμα για σίδερο, ή τελειώς στεγνά. Πριν χρησιμοποιήσετε το πλυντήριο σας διαβάστε προσεκτικά τις οδηγίες. Θα σας βοηθήσουν να εκμεταλλευθείτε πλήρως τα πλεονεκτήματά του. Κατά την διάρκεια της λειτουργίας μπορείτε να ελέγξετε πόσο έχει προχωρήσει το πρόγραμμα από την θέση του Διακόπτη Επιλογής Προγραμμάτων. Επίσης κατά την λειτουργία ίσως σας φανεί ότι το πλυντήριο δεν προχωρεί, όπως π.χ. στην αρχή της πρόπλυσης ή της πλύσης, ή ότι κάνει διάφορους θορύβους. Μην ανησυχείτε, όλα αυτά είναι κανονικά και θα τα συνηθίσετε με την χρήση.

## ΤΕΧΝΙΚΑ ΧΑΡΑΚΤΗΡΙΣΤΙΚΑ

LA 83 RXT LA 836 RX

### Διαστάσεις:

Υψος (με καπάκι)	850 χλστ.	850 χλστ.
Υψος (Χωρίς καπάκι)	820 "	820 "
Πλάτος	595 "	595 "
Βάθος	550 "	580 "

### Όγκος κάδου:

45 λίτρα 58 λίτρα

### Χωρητικότητα ρούχων:

Πλύσιμο και Στέγνωμα	2,5 κιλά στεγνά	3,5 κιλά στεγνά
Μόνον πλύσιμο βαμβακερά	5 " "	6 " "
Μόνον πλύσιμο συνθετικά	2,5 " "	3,5 " "
Μόνον στέγνωμα	2,5 " "	3,5 " "

### Ταχύτης στύψιματος:

500 ή 800 σ.α.λ. 500 ή 800 σ.α.λ.

**Παροχή νερού:** 2 παροχές, ζεστό και κρύο (ή μόνον κρύο)

**Ηλεκτρική παροχή:** 220V - 50Hz με ιδιαίτερη γραμμή και ασφάλεια 16A

### Ισχύς Αντιστάσεων Θερμάνσεως:

Νερού: 2000W

Αέρα: 750W στην χαμηλή θερμοκρασία και 1500 W στην υψηλή

**Κάδος και Τύμπανο:** Κατασκευασμένα από ανοξείδωτο χάλυβα

Τά λοιπά τεχνικά χαρακτηριστικά αναγράφονται στο ταμπελάκι που βρίσκεται στο εσωτερικό της πόρτας του φίλτρου.

## ΕΓΚΑΤΑΣΤΑΣΗ ΑΠΟΣΥΣΚΕΥΑΣΙΑ

1. Αφού αφαιρέσετε την συσκευασία, γύρτε το πλυντήριο στα δύο πίσω πόδια και αφαιρέστε την βάση από πολυστερίνη. (Εικ. 1)
2. Αφαιρέστε το κάλυμμα της πλάτης Α, ξεβιδώνοντας τις βίδες Β (Εικ.2)
3. Αφαιρέστε τα 4 ελάσματα μεταφοράς (C) που συγκρατούν τον κάδο με το εξωτερικό κέλυφος, ξεβιδώνοντας και αφαιρώντας τις αντίστοιχες 8 βίδες τόσο από τον κάδο όσο και από τις ενισχυτικές μπάρες D (Εικ.3).
4. Επανατοποθετείστε το κάλυμμα της πλάτης και ξαναβιδώστε το.
5. Κλείστε τις 4 τρύπες Ο στην πλάτη της συσκευής ταπώνοντας τις με τις πλαστικές τάπες που βρίσκονται μέσα στο σακουλάκι με τα εξαρτήματα.

**Προσοχή:** Φυλάξτε τα 4 ελάσματα C και τις βίδες γιατί θα πρέπει να ξανατοποθετηθούν κατά την μεταφορά σε περίπτωση μετακόμισης.

## ΗΛΕΚΤΡΙΚΗ ΕΓΚΑΤΑΣΤΑΣΗ

Συνδέστε την συσκευή προς μία πρίζα ΣΟΥΚΟ με σωστή γείωση που τροφοδοτείται απ' ευθείας από τον πίνακα με ιδιαίτερη γραμμή και ασφάλεια 16Α. Εάν χρειασθεί να αλάβετε το φως, το καλώδιο γειώσεως είναι το πράσινο με τις κίτρινες γραμμές.

**Προσοχή:** Μην λειτουργείτε καμιά ηλεκτρική συσκευή αν δεν είναι σωστά γειωμένη, γιατί κινδυνεύετε από ηλεκτροπληξία. Σε περίπτωση αμφιβολίας φωνάξτε ηλεκτρολόγο.

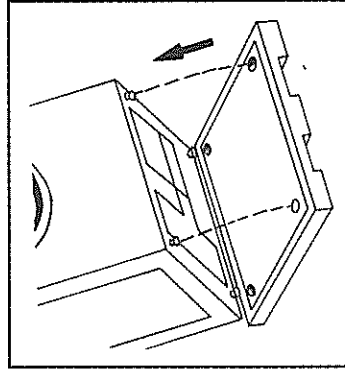

Εικ. 1

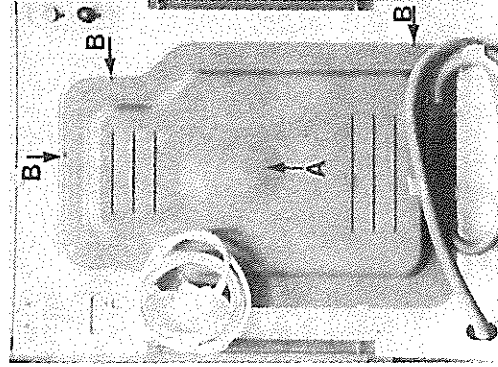

Εικ. 2

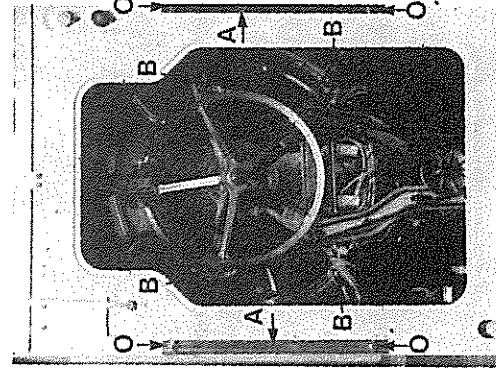

Εικ. 3

## ΥΔΡΑΥΛΙΚΗ ΕΓΚΑΤΑΣΤΑΣΗ Τροφοδοσία νερού

Η συσκευή συνδεύεται από ένα πλαστικό εξάρτημα σχήματος F, ένα σωλήνα παροχής νερού και 4 λαστιχένιες ροδέλλες. Το πλαστικό εξάρτημα συνδέεται στις 2 εισόδους νερού στην πλάτη της συσκευής, χρησιμοποιώντας τις 2 από τις λαστιχένιες ροδέλλες στεγανότητας. Το άκρο του σωλήνα που είναι ίσιο συνδέεται στην παροχή κρύου νερού ενώ το άλλο που σχηματίζει γωνία, στο πλαστικό εξάρτημα σχήματος F χρησιμοποιώντας τις υπόλοιπες 2 ροδέλλες στεγανότητας.

Σφίξτε όλες τις συνδέσεις με το χέρι. Μην χρησιμοποιείτε εργαλείο παρά μόνον σε περίπτωση διαρροής και με προσοχή χωρίς υπερβολική δύναμη (Εικ.4).

Εάν θέλετε μπορείτε να συνδέσετε την συσκευή σας με παροχές κρύου και ζεστού νερού, συνδέοντας τον σωλήνα ζεστού νερού στην κόκκινη είσοδο. Σ' αυτή την περίπτωση πρέπει να χρησιμοποιήσετε και δεύτερη σωλήνα παροχής νερού χωρίς το πλαστικό εξάρτημα F (Εικ.4,5).

## Αποχέτευση

Το σημείο αποχέτευσης πρέπει να βρίσκεται σε ύψος τουλάχιστον 50 εκ. από το πάτωμα και η σωλήνα αποχέτευσης του σπιτιού πρέπει να είναι μεγαλύτερης διαμέτρου από αυτήν του πλυντηρίου, ώστε να εξερισθεί, για να αποφευχθούν τυχόν φαινόμενα σιφωνισμού. Συνιστάται σωλήνα αποχέτευσης δικτύου διαμέτρου 40 χλστ τουλάχιστον. Η σωλήνα αποχέτευσης του πλυντηρίου μπορεί επίσης να κρεμαστεί σε νιπτήρα ή μπανιέρα εάν δεν έχετε ειδική εγκατάσταση αποχέτευσης (Εικ.4).

**Προσοχή:** Η σωλήνα αποχέτευσης του πλυντηρίου δεν πρέπει να τσακίζει εμποδίζοντας την ελεύθερη ροή του νερού. Σταθεροποίηση Αφού διαλέξετε το μέρος που θα τοποθετήσετε το πλυντήριο σας, πρέπει να το αλφαδιάσετε προσεκτικά για να μην έχετε κραδασμούς. Αλφαδιάστε ρυθμίζοντας το ένα ή και τα δύο εμπρός βιδωτά πόδια στηρίξεως αφού ξεσφίξετε τα κόντρα παξιμάδια. Αφού το αλφαδιάσετε ξανασφίξτε τα κόντρα παξιμάδια. (Εικ.7)

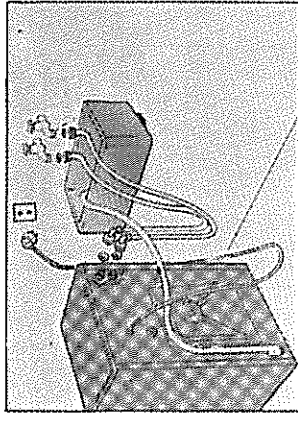

Εικ.4

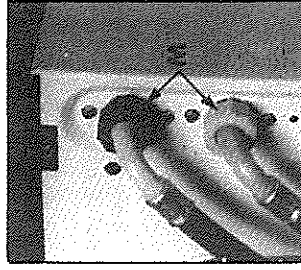

Εικ. 5

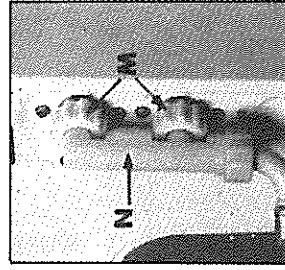

Εικ.6

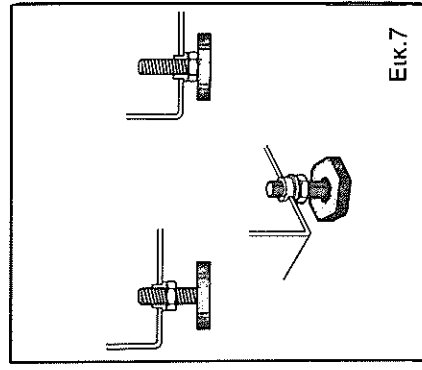

Εικ.7

## ΧΕΙΡΙΣΤΗΡΙΟ

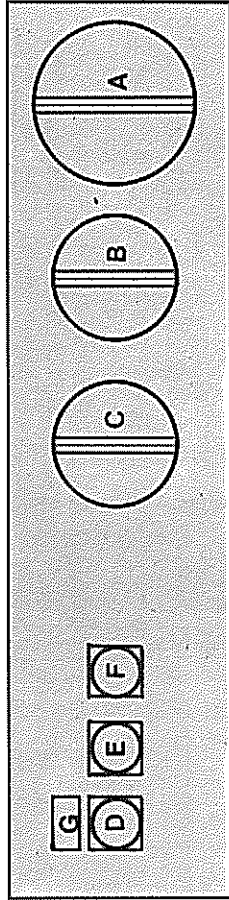

### Προσοχή!

Η πόρτα είναι εφοδιασμένη με ένα ηλεκτρικό κλείστρο ασφαλείας που δεν της επιτρέπει να ανοίγει κατά την διάρκεια των προγραμμάτων πλύσεως έως ότου το τύμπανο σταματήσει να γυρίζει.

Η πόρτα ανοίγει μόνον αφού περάσουν 1-2 λεπτά από το Διακόπτης Επιλογής Προγραμμάτων φθάσει σε μία από τις θέσεις "STOP" ή αφότου κλείσετε την συσκευή. (Διακόπτης F στην θέση OFF). Αυτό δεν ισχύει κατά την διάρκεια του στεγνώματος οπότε η πόρτα μπορεί να ανοίξει οποτεδήποτε.

### A. Διακόπτης Επιλογής Προγραμμάτων

Ο διακόπτης αυτός γυρίζει μόνον προς τα δεξιά και δεν πρέπει να τον γυρίζετε παρά μόνον όταν ο διακόπτης λειτουργίας ON/OFF (D) βρίσκεται στην θέση OFF (προς τα έξω). Η κλίμακα του διακόπτη χωρίζεται σε τρεις περιοχές. (1) Για θαμβακερά (πορτοκαλί τομέας), με ξέβγαλμα και στύψιμο.

(2) Για συνθετικά (κίτρινος τομέας), με ξέβγαλμα, στάση και στύψιμο.

(3) Για μάλλινα.

Η περιοχή 1 παρέχει δυνατή πλύση και με μεγαλύτερη διάρκεια.

Η περιοχή 2 παρέχει κανονική πλύση με χαμηλή ταχύτητα στύψιματος.

Η περιοχή 3 είναι για το ειδικό πρόγραμμα μαλλίνων με χαμηλή ταχύτητα στύψιματος.

### Πρόπλυση

Όταν επιλέγετε το πρόγραμμα A που έχει πρόπλυση το πλυντήριο δεν σταματά στο τέλος της πρόπλυσης αλλά συνεχίζει μέχρι το τέλος του προγράμματος.

Η κυρίως πλύση θα γίνει στην θερμοκρασία που έχετε επιλέξει με τον Διακόπτη Επιλογής Θερμοκρασίας.

### Κυρίως πλύση

Όταν επιλέγετε οποιοδήποτε από τα υπόλοιπα προγράμματα B-C-F-G-H το πλυντήριο θα ξεκινήσει με την κυρίως πλύση, χωρίς πρόπλυση, και θα προχωρήσει μέχρι το τέλος του προγράμματος εκτός εάν έχετε επιλέξει ένα πρόγραμμα για συνθετικά ή μάλλινα οπότε θα σταματήσει πριν το τελευταίο στύψιμο.

Για να ολοκληρώσετε τα προγράμματα αυτά πρέπει να στρώσετε τον Διακόπτη Επιλογής Προγραμμάτων κατά ένα βήμα (κλικ) προς τα δεξιά.

### B. Διακόπτης Επιλογής Θερμοκρασίας.

Ρυθμίζει την θερμοκρασία του νερού της κυρίως πλύσης σε κάθε πρόγραμμα, εκτός από το πρόγραμμα για μάλλινα όπου η ανώτατη θερμοκρασία περιορίζεται αυτόματα στους 40°C, εκτός και αν έχετε επιλέξει μια χαμηλότερη θερμοκρασία με τον διακόπτη.

Στα προγράμματα μικρής διάρκειας ο χρόνος ίσως να μην είναι αρκετός ώστε να μπορέσει η θερμοκρασία να φθάσει σε πολύ υψηλά επίπεδα

### C. Χρονοδιακόπτης Στεγνώματος

Γυρίζοντας τον διακόπτη επιλέγετε τον χρόνο και την θερμοκρασία στεγνώματος ανάλογα με τον τύπο και την ποσότητα των ρούχων που θέλετε να στεγνώσετε. Η κλίμακα είναι χωρισμένη σε δύο περιοχές, με πορτοκαλί ή κίτρινα σύμβολα αντίστοιχα.

**ΠΟΡΤΟΚΑΛΙ ΠΕΡΙΟΧΗ:** Στέγνωμα με πλήρη ισχύ και ζεστό αέρα, διάρκειας από 10 έως 110 λεπτά. **ΚΙΤΡΙΝΗ ΠΕΡΙΟΧΗ:** Στέγνωμα για ευπαθή με χλιαρό αέρα, διάρκειας από 10 έως 110 λεπτά.

### D. Διακόπτης Λειτουργίας

Πατήστε τον μέσα για να ξεκινήσετε το πλυντήριο. Ξαναπατήστε τον έξω για να το σταματήσετε.

Ο διακόπτης αυτός διακόπτει την παροχή ηλεκτρικού ρεύματος στο πλυντήριο. Ξαναπατήστε τον έξω στο τέλος κάθε προγράμματος.

### E. Διακόπτης 1/2 Φορτίου / Στεγνώματος

Τον διακόπτη αυτόν τον πατάτε όταν θέλετε να πλύνετε μόνον λίγα ρούχα (1/2 φορτίο) οπότε το πλυντήριο παίρνει λιγότερο νερό κάνοντας έτσι οικονομία σε ρεύμα και απορρυπαντικό.

Τον πατάτε επίσης όταν θέλετε να πραγματοποιήσετε ένα πλήρη κύκλο πλυσίματος-στεγνώματος.

Και στις δύο περιπτώσεις συνιστάται να μην βάζετε περισσότερα από 2,5 κιλά (ή σε περίπτωση μαλλίνων 1 κιλό) στεγνά ρούχα για τον τύπο LA 83 RXT και 3,5 κιλά ή 1,5 κιλά αντίστοιχα για τον τύπο LA 836 RX.

Εάν θέλετε ένα συνεχή κύκλο πλυσίματος-στεγνώματος, μπορείτε να τον πραγματοποιήσετε μόνον στα κανονικά προγράμματα. Στα προγράμματα ευπαθών πρέπει να προχωρήσετε τον χρονοδιακόπτη με το χέρι.

### F. Διακόπτης Αποφυγής Στυψίματος

Όταν ο διακόπτης είναι πατημένος μέσα η συσκευή δεν προχωρεί σε στύψιμο. Αυτό είναι ιδιαίτερος χρήσιμο για συνθετικά που δεν χρειάζονται σιδερώμα και τ'αφήνουμε να στεγνώσουν κρεμασμένα.

**Προσοχή:** Όταν ο διακόπτης αυτός είναι πατημένος η συσκευή δεν πραγματοποιεί τα προγράμματα στεγνώματος. Πριν τον πατήσετε βεβαιωθείτε ότι ο Χρονοδιακόπτης Στεγνώματος βρίσκεται στην θέση "0".

### G. Ενδεικτική Λυχνία Ρεύματος

Βρίσκεται πάνω από τον Διακόπτη Λειτουργίας και ανάβει όταν ο Διακόπτης είναι πατημένος και η συσκευή βρίσκεται υπό τάση.

## Είδος απορρυπαντικού

Χρησιμοποιήστε μόνον απορρυπαντικά που είναι ειδικά για αυτόματα πλυντήρια ρούχων, αλλιώς μπορεί τα ρούχα να θυούν με στίγματα ή να μην πλυθούν καλά.

Κατά το πλύσιμο ο αφρός δεν πρέπει να ξεπερνάει την μέση της πόρτας. Εάν βάλλετε μεγάλη ποσότητα απορρυπαντικού ο αφρός μπορεί να εισωφήσει στην σαπουνοθήκη. Εάν συμβεί αυτό μπορείτε να απαλλαγείτε από τον υπερβολικό αφρό γυρίζοντας τον Διακόπτη Επιλογής Προγραμμάτων στο ε-πόμενο ξέβγαλμα.

## Ποσότης απορρυπαντικού

Η ποσότης του απορρυπαντικού εξαρτάται από πολλούς παράγοντες όπως η ποσότης των ρούχων, ο βαθμός σκληρότητας του νερού και ο βαθμός λερώματος των ρούχων.

Ενδεικτικά σας συνιστούμε τις ακόλουθες δόσεις σε κύπελλα θεωρώντας ότι κάθε κύπελλο ζυγίζει περίπου 100 γραμμάρια. Επίσης χρήσιμο είναι να λαμβάνετε υπ όψιν τις οδηγίες του κατασκευαστή του απορρυπαντικού, αλλά την ακριβή ποσότητα θα την προσδιορίσετε καλύτερα με την χρήση του πλυντήριου.

Μαλακό νερό	1/2 φορτίο ή λίγο λερωμένα	Πλήρες φορτίο ή πολύ λερωμένα
Σκληρό νερό	1/2 κύπελλο 1 κύπελλο	1 κύπελλο 1-1 1/2 κύπελλο

Οι παραπάνω δόσεις αφορούν την συνολική ποσότητα του απορρυπαντικού για μία πλήρη πλύση. Αν χρησιμοποιήσετε πρόγραμμα που έχει πρόταση μοιράστε την δόση θάζοντας περίπου το 1/3 της ποσότητας στην πρόπλυση και τα υπόλοιπα 2/3 στην κυρίως πλύση.

## Μαλακτικό υγρό

Βάλτε το μαλακτικό υγρό ή λουλάκι στην θήκη C της σαπυνοθήκης πριν ξεκινήσετε το πλυντήριο. Το υγρό θα παρασρβει αυτόματα κατά το τελευταίο ξέβγαλμα.

## Η ΧΡΗΣΗ ΤΗΣ ΣΥΣΚΕΥΗΣ

1. Βάλτε το πλυντήριο στην πρίζα
2. Ανοίξτε τελείως τις θρύσες ζεστού και κρύου νερού
3. Φορτώστε τον κάδο με ρούχα και κλείστε την πόρτα
4. Βάλτε το απορρυπαντικό και το μαλακτικό στην σαπυνοθήκη
5. Επιλέξτε την επιθυμητή θερμοκρασία
6. Εάν δεν επιθυμείτε στύψιμο πατήστε τον Διακόπτη Αποφυγής Στυψίματος
7. Επιλέξτε το πρόγραμμα που επιθυμείτε γυρίζοντας τον Διακόπτη Επιλογής Προγραμμάτων προς τα δεξιά. Συμβουλευθείτε το Πίνακα Προγραμμάτων στην σελ. 12
8. Πατήστε προς τα μέσα τον διακόπτη λειτουργίας ON/OFF

## ΔΙΕΘΝΗΣ ΚΩΔΙΚΑΣ ΣΗΜΑΤΩΝ ΡΟΥΧΩΝ

ΣΥΜΒΟΛΟ	ΘΕΡΜΟΚΡΑΣΙΑ ΝΕΡΟΥ ΣΤΟ ΠΛΥΝΤΗΡΙΟ		ΑΝΑΕΣΙΣ	ΘΕΡΜΟΚΡ. ΘΕΡΜΑΤΟΣ	ΣΤΙΨΙΜΟ	ΕΙΔΟΣ ΡΟΥΧΩΝ	ΠΑΡΕΚΤΗΜΑΤΑ
	ΠΟΛΥ ΖΕΣΤΟ 95°C έως έως θραστό	ΖΕΣΤΟ ΣΤΟ ΧΕΡΙ 50°C					
	Πολύ ζεστό 95°C έως έως θραστό	Ζεστό στο χέρι 50°C	Μέγιστη	Κανονικό	Κανονικό	Λευκά βαμβακερά και άλλα χωρίς ειδική φινιρίσματα	Εξασφαλίζει λευκότητα και σφαιραίζει λεκάνων
	Ζεστό 60°C	Ζεστό στο χέρι 50°C	Μέγιστη	Κανονικό	Κανονικό	Βαμβακερά, λινά ή περγόν χωρίς ειδική φινιρίσματα ή με 60°C	Διατηρεί τα χρώματα
	Ζεστό 60°C	Ζεστό στο χέρι 50°C	Κανονική	Κανονική	Σύντομο ή στεγνώμα σε κρεμάστρα	Λευκά νύλων, λευκά ή σιμικτα βαμβακερά με ποικιλία	Επιτείνει την λευκότητα και εξαχιστοποιεί το τσαλάκωμα
	Ζεστό 50°C	Ζεστό στο χέρι 50°C	Κανονική	Κανονική	Σύντομο ή στεγνώμα σε κρεμάστρα	Χρωματιστά νύλων, πολυεστερικά, βαμβακερά και περγόν με ειδική φινιρίσματα, σιμικτα ακρυλικά με θομβόκι και πολυεστερικά με θομβόκι	Εξασφαλίζει τα χρώματα και το φινιρίσματα εξαχιστοποιεί το τσαλάκωμα
	Χλιαρό 40°C	Χλιαρό 40°C	Κανονική	Κανονική	Κανονικό	Βαμβακερά, λινά ή περγόν με χρώματα 40°C αλλά όχι στους 60°C	Εξασφαλίζει τα χρώματα
	Χλιαρό 40°C	Χλιαρό 40°C	Κανονική	Κανονική	Σύντομο	Ακρυλικά, συνθετικά μεταξώδη ή σιμικτα ακρυλικά με μαλλί ή πολυεστερικά με μαλλί	Διατηρεί τα χρώματα και την φόρμα
	Χλιαρό 40°C	Χλιαρό 40°C	Ελάχιστη	Κανονικό	Κανονικό	Μάλλινα, κουβέρτες και σιμικτα μαλλί με θομβόκι ή περγόν, μεταξώδη	Διατηρεί τα χρώματα
	Κρύο 30°C	Κρύο 30°C	Ελάχιστη	Κρύο	Σύντομο, χωρίς στίψιμο στο χέρι	Σταμπωτά φυσικά ή συνθετικά μεταξώδη	Διατηρεί τα χρώματα
	Πολύ ζεστό 95°C έως θραστό	Ζεστό στο χέρι 50°C έως θραστό	Μέγιστη	Κρύο	Στεγνώμα σε κρεμάστρα	Βαμβακερά με ειδική φινιρίσματα, αυτοχρήσιμα 95°C αλλά που απαιτούν φυσικό στεγνώμα χωρίς στίψιμο	Επιτείνει την λευκότητα, διατηρεί το τσαλάκωμα
	Δεν πλένονται στο πλυντήριο	Δεν πλένονται καθόλου				Επεξηγήσεις θερμοκρασιών νερού πλύσεως 100°C θραστό 95°C Πολύ ζεστό 60°C Ζεστό, λίγο ζεστό όσο αντέχει το χέρι 50°C Ζεστό στο χέρι, Όσο ζεστό αντέχει το χέρι 40°C Χλιαρό, Ευχάριστα ζεστό στο χέρι 30°C Κρύο, Φαίεται κρύο στο χέρι	

## Φόρτωμα των ρούχων

Τα μεγάλα κομμάτια όπως καλύμματα κρεβατιών κλπ, πρέπει να πλένονται μόνα τους γιατί καταλαμβάνουν όλο το χώρο του κάδου.

Όταν έχετε διάφορα ρούχα, βάλτε μικρά και μεγάλα εναλλάξ. Τα σεντόνια πιάστε τα από τη μέση, τινάξτε τα και διπλώστε τα για να φύγει ο αέρας πριν τα βάλετε στο πλυντήριο. Τα πολύ λερωμένα ρούχα πλύντε τα σε μικρότερες ποσότητες.

Για τα προγράμματα βαμβακερών (πορτοκαλί τομέας) το μέγιστο φορτίο είναι 5 κιλά στεγνών ρούχων.

Για τα προγράμματα ευπαθών (κίτρινος τομέας) το μέγιστο φορτίο είναι 2,5 κιλά.

**Σημείωση:** Όταν επιλέξετε ένα πρόγραμμα με πλήρη κύκλο πλυσίματος- στεγνώματος δεν πρέπει να βάζετε περισσότερα από 2,5 κιλά ρούχα για τα προγράμματα βαμβακερών και από 1 κιλό ρούχα για τα προγράμματα ευπαθών.

## Προγράμματα πλυσίματος

Ο μεγάλος αριθμός προγραμμάτων της συσκευής σας, σας επιτρέπει να διαλέξετε πάντα το καλύτερο πρόγραμμα για το είδος των ρούχων σας. Τα προγράμματα της συσκευής αντιστοιχούν με τον Διεθνή Κώδικα Σημάτων Ρούχων. Συμβουλευθείτε τους πίνακες των σελίδων 11-12.

## “Stop/Pause” (Στάσις)

Το χαρακτηριστικό της ΣΤΑΣΕΩΣ υπάρχει στα προγράμματα συνθετικών και ευπαθών. Το πλυντήριο σταματάει όταν φθάσει στην ένδειξη STOP στον Διακόπτη Επιλογής Προγραμμάτων και κρατάει τα ρούχα μέσα στο νερό του τελευταίου ξεβγάλματος ώστε να αποφεύγεται το τσαλάκωμα. Όταν είσαστε έτοιμοι να βγάλετε τα ρούχα από το πλυντήριο γυρίστε τον Διακόπτη Επιλογής Προγραμμάτων προς τα δεξιά κατά ένα θήμα. Το πλυντήριο θα προχωρήσει τότε στο τελικό στάψιμο.

## Για ρούχα που δεν θέλουν στύψιμο

Κάθε πρόγραμμα έχει τον τύπο και τη διάρκεια στύψιματος που ταιριάζει στα αντίστοιχα ρούχα, αλλά μερικές φορές ίσως θέλετε να παραλείψετε τελειώς το στύψιμο. Σ' αυτές τις περιπτώσεις ακολουθείστε τα σημεία 1 έως 5 της παραγράφου Η ΧΡΗΣΗ ΤΗΣ ΣΥΣΚΕΥΗΣ και κατόπι.

6. Πατήστε τον Διακόπτη Αποφυγής Στύψιματος.

7. Επιλέξτε το επιθυμητό πρόγραμμα γυρίζοντας τον διακόπτη Α.

8. Ξεκινήστε την συσκευή πατώντας τον διακόπτη λειτουργίας ON/OFF.

Σημείωση:

Εάν πρόκειται να απουσιάσετε όταν το πλυντήριο θα τελειώνει το πλύσιμο, προτείνουμε να χρησιμοποιήσετε ένα από τα προγράμματα ευπαθών που έχουν την ευκολία του “STOP”.

## ΠΙΝΑΚΑΣ ΠΡΟΓΡΑΜΜΑΤΩΝ

	ΚΑΤΑΣΤΑΣΗ ΡΟΥΧΩΝ	ΠΡΟΓΡΑΜΜΑΤΑ	№	ΘΕΡΜΟ-ΚΡΑΣΙΑ	ΣΤΥ-ΨΗΜΟ	ΦΟΡΤΙΟ KG	ΦΙΛΤΡΟ ΑΠΟΡΡΙΠΤΗ ΘΙΗΣΣ	ΣΤΕ-ΓΝΩΜΑ	
ΒΑΜΒΑΚΕΡΑ ΚΑΙ ΛΙΝΑ	Λευκά	Πρόπλυση+Μακρά πλύση	A	90°	ΝΑΙ	2-5	A-B-C	ΝΑΙ	
		Μακρά πλύση	B	90°	ΝΑΙ	2-5	B-C	ΝΑΙ	
	Ε Οικονομικό πρόγραμμα	Πρόπλυση+Μακρά πλύση	A	50°-60°	ΝΑΙ	2-5	A-B-C	ΝΑΙ	
		Μακρά πλύση	B	50°-60°	ΝΑΙ	2-5	B-C	ΝΑΙ	
	Χρωματιστά Ανεξίτηλα	Μέση πλύση	C	60°-40°	ΝΑΙ	2-5	B-C	ΝΑΙ	
	Χρωματιστά Ευπαθή	Μέση πλύση	C	40°-30°	ΝΑΙ	2-5	B-C	ΝΑΙ	
	Λευκά	Πολύ λερωμένα	Q	40°-30°	ΝΑΙ	2-5	B-C	ΝΑΙ	
		Λίγο λερωμένα	Γρήγορη πλύση	Q	40°-30°	ΝΑΙ	2-5	B-C	ΝΑΙ
	Ξέθγαλμα	Ξέθγαλμα	Κανονική ανάδευση	R	-	ΝΑΙ	2-5	C	ΝΑΙ
	Στύψιμο	Υψηλή ταχύτης 1000 στρ/λεπτό	Υψηλή ταχύτης 1000 στρ/λεπτό	D	-	ΝΑΙ	2-5	-	-
ΣΥΝΘΕΤΙΚΑ - ΕΥΠΑΘΗ ΚΑΙ ΕΙΔΙΚΟΙ ΤΥΠΟΙ	Ειδικά φινιρίσματα	Πρόπλυση+Μακρά πλύση	E	90°-60°	ΝΑΙ	1-2	A-B-C	ΝΑΙ χαμ. θερμοκρ.	
	Συνθετικά λευκά	Μακρά πλύση	F	90°-60°	ΝΑΙ	1-2	B-C	ΝΑΙ χαμ. θερμοκρ.	
	Συνθετικά Ευπαθή	Μέση, απαλή πλύση	G	60°-40°	ΟΧΙ	1-2	A-B	ΝΑΙ χαμ. θερμοκρ.	
	Ξέθγαλμα	Γρήγορη πλύση	Q	40°-30°	ΟΧΙ	1-2	A-C	ΟΧΙ	
		Ξέθγαλμα	Απαλή ανάδευση	R	-	ΝΑΙ	1-2	C	-
	Στύψιμο	Στύψιμο μικρής διάρκ. 500 στρ/λεπτό	Στύψιμο μικρής διάρκ. 500 στρ/λεπτό	D	-	ΝΑΙ	1-2	-	-
Μάλλινα	Πολύ απαλή ανάδευση	Πολύ απαλή ανάδευση	H	30°	ΝΑΙ	1	A-C	ΟΧΙ	
ΜΑΛΙΝΑ									

## Μάλλινα

Η συσκευή σας έχει ένα ειδικό πρόγραμμα για μάλλινα. Αυτό το πρόγραμμα έχει εγκριθεί από τη Διεθνή Γραμματοειδία Μαλλιού και είναι κατάλληλο για όλα τα μάλλινα που έχουν το σήμα "MACHINE WASHABLE".

Συνιστούμε να μην βάξετε περισσότερο από 1 κιλό μάλλινα.

Για το πλύσιμο των μάλλινων με το σήμα "MACHINE WASHABLE" ακολουθείστε τα σημεία 1 έως 4 της παραγράφου Η ΧΡΗΣΗ ΤΗΣ ΣΥΣΚΕΥΗΣ και κατόπιν.

5. Γυρίστε τον Διακόπτη Επιλογής Θερμοκρασίας στους 40°C.  
6. Γυρίστε τον Διακόπτη Επιλογής Προγραμμάτων στην θέση Η (Μάλλινα)  
7. Ξεκινήστε την συσκευή πατώντας τον Διακόπτη Λειτουργίας "ON/OFF".  
**Προσοχή: Μην στεγνώνετε ποτέ τα μάλλινα στο στεγνωτήριο εκτός εάν τούτο ρητά επιτρέπεται από τις οδηγίες του κατασκευαστού.**

Ρούχα με την ένδειξη "ΣΤΕΓΝΩΝΕΤΕ ΧΩΡΙΣ ΘΕΡΜΟΤΗΤΑ" (DRY AWAY FROM HEAT) δεν πρέπει να μπαίνουν στο στεγνωτήριο, όπως π.χ. ρούχα φοδραρισμένα με αφρολέξ ή πλαστικά υλικά, μαξιλάρια με πλαστική γέμιση κλπ.

## Κουβέρτες Μάλλινες

Οι κουβέρτες με το σήμα "MACHINE WASHABLE" μπορούν να πλυθούν με ασφάλεια στο πλυντήριο. Το σωστό πρόγραμμα είναι το Η. Οι περισσότεροι κατασκευαστές κουβερτών δίνουν σαφείς οδηγίες για το πλύσιμο και μερικές φορές συνιστούν το πλύσιμο στο χέρι ή το στεγνό καθάρισμα. Θυμηθείτε να μην υπερφορτώνετε το πλυντήριο. Το μέγιστο φορτίο για μάλλινα είναι 1 κιλό.

## Ξέβγαλμα και Στύψιμο

Ρούχα που πλύθηκαν στο χέρι μπορούν να ξεβγαθούν και να στεφθούν στην συσκευή.

Γυρίστε τον Διακόπτη Επιλογής Προγραμμάτων στην θέση Ξεβγάλματος.

Εάν το επιθυμείτε βάλτε μαλακτικό υγρό στη θήκη C της σαπυνοθήκης. Η συσκευή θα κάνει 4 ξεβγάλματα και κατά την διάρκεια του τελευταίου θα προστεθεί το μαλακτικό υγρό και κατόπιν θα προχωρήσει στο στύψιμο.

## Στύψιμο

Εάν θέλετε μόνο στύψιμο:

1. Βάλτε τα ρούχα στο πλυντήριο και κλείστε την πόρτα
2. Επιλέξτε ένα στύψιμο με τον Διακόπτη Επιλογής Προγραμμάτων είτε από τον Κίτρινο τομέα (βραχείας διάρκειας) είτε από τον Πορτοκαλί τομέα (κανονικής διάρκειας).
3. Επιλέξτε την ταχύτητα στύψιματος που επιθυμείτε με τον Διακόπτη Επιλογής Ταχύτητας Στύψιματος. Η επιλογή ταχύτητας είναι δυνατή μόνον στα προγράμματα θαμβακερών και ευλαθών. Στο πρόγραμμα μαλλίνων περιορίζεται αυτόματα στις 500 στροφές ανά λεπτό.
4. Ξεκινήστε το πλυντήριο πατώντας τον Διακόπτη Λειτουργίας ON/OFF.

## Πλύσιμο και Στέγνωμα

Για ένα πλήρες πρόγραμμα πλύσιματος-στεγνώματος προχωρήστε ως εξής:

1. Βεβαιωθείτε ότι ο Διακόπτης Επιλογής Προγραμμάτων είναι στη θέση "0"
2. Βεβαιωθείτε ότι δεν έχετε πατήσει τον Διακόπτη Αποφυγής Στυψίματος (E)
3. Επιλέξτε τον χρόνο στεγνώματος γυρίζοντας τον Χρονοδιακόπτη Στεγνώματος θερμοκρασία στεγνώματος γυρίζοντας τον Χρονοδιακόπτη Στεγνώματος μέσα στην Πορτοκαλί ή Κίτρινη περιοχή
4. Επιλέξτε την θερμοκρασία πλύσης με τον διακόπτη (B)
5. Βεβαιωθείτε ότι δεν έχετε πατήσει τον Διακόπτη Επιλογής Ταχύτητας Στυψίματος (F), έτσι ώστε το στύψιμο να γίνει στις 1.000 στρ/λεπτό
6. Επιλέξτε το πρόγραμμα που επιθυμείτε με τον διακόπτη (A)
7. Φορτώστε τα ρούχα στο πλυντήριο και κλείστε την πόρτα
8. Πατήστε τον Διακόπτη Λειτουργίας (D)

**Σημείωση:** Μην βάξετε περισσότερο από 2,5 Kg στεγνά ρούχα. Κατά τη διάρκεια του στεγνώματος η πόρτα μπορεί να ανοίξει όποτε θέλετε.

## Στέγνωμα

Εάν θέλετε μόνον να στεγνώσετε ρούχα που έχετε πλύνει στο χέρι:

**Σημείωση:** Μην βάξετε περισσότερο από 2,5 κιλά στεγνά ρούχα.

1. Βεβαιωθείτε ότι ο Διακόπτης Επιλογής Προγραμμάτων είναι στο "0"
2. Εάν επιθυμείτε στέγνωμα σε υψηλή θερμοκρασία, γυρίστε τον Χρονοδιακόπτη Στεγνώματος στην περιοχή υψηλών θερμοκρασιών
3. Επιλέξτε τον χρόνο στεγνώματος που επιθυμείτε με τον Χρονοδιακόπτη Στεγνώματος μέσα στην περιοχή θερμοκρασιών που θέλετε
4. Βεβαιωθείτε ότι δεν έχετε πατήσει τον Διακόπτη Αποφυγής Στυψίματος (E)
5. Βεβαιωθείτε ότι δεν έχετε πατήσει τον Διακόπτη Επιλογής Ταχύτητας Στυψίματος (F), έτσι ώστε το στύψιμο να γίνει στις 1.000 στρ/λεπτό
6. Γυρίστε τον Διακόπτη Επιλογής Προγραμμάτων στη θέση του στύψιματος (SPIN)
7. Βάλτε τα υγρά ρούχα μέσα στο πλυντήριο και κλείστε την πόρτα.
8. Ξεκινήστε το πλυντήριο πατώντας τον Διακόπτη Λειτουργίας "ON-OFF"
9. Το πλυντήριο θα προχωρήσει πρώτα σε στύψιμο και έπειτα σε στέγνωμα
10. Κατά την διάρκεια του στεγνώματος η πόρτα μπορεί να ανοίξει όποτε θέλετε.

## Ξέβγαλμα-Στύψιμο-Στέγνωμα

Μπορείτε να ξεβγάλετε, να στύψετε και να στεγνώσετε ρούχα που δεν έχουν προηγουμένως πλυθεί στο πλυντήριο. Το θάρος των ρούχων στεγνών δεν πρέπει να υπερβαίνει τα 2,5 κιλά.

1. Βάλτε τα πλυμένα ρούχα στο πλυντήριο
2. Εάν το επιθυμείτε βάλτε μαλακτικό υγρό στη θήκη C της σαπυνοθήκης
3. Γυρίστε τον Διακόπτη Επιλογής Προγραμμάτων στη θέση RINSE (R)
4. Γυρίστε τον Χρονοδιακόπτη Στεγνώματος στον χρόνο και περιοχή θερμοκρασιών που επιθυμείτε
5. Βεβαιωθείτε ότι δεν έχετε πατήσει τον Διακόπτη Αποφυγής Στυψίματος (E)
6. Βεβαιωθείτε ότι δεν έχετε πατήσει τον Διακόπτη Επιλογής Ταχύτητας Στυψίματος (F), έτσι ώστε το στύψιμο να γίνει στις 1.000 στρ/λεπτό
7. Ξεκινήστε το πλυντήριο πατώντας τον Διακόπτη Λειτουργίας "ON/OFF"



## ΑΦΟΥ ΧΡΗΣΙΜΟΠΟΙΗΣΕΤΕ ΤΟ ΠΛΥΝΤΗΡΙΟ ΣΑΣ



1. Κλείστε τους Διακόπτες Ζεστού και Κρύου νερού
2. Βεβαιωθείτε ότι ο Διακόπτης Επιλογής Προγραμμάτων βρίσκεται στο "0"
3. Βεβαιωθείτε ότι ο Χρονοδιακόπτης Στεγνώματος βρίσκεται στη θέση "STOP"
4. Πατήστε τον Διακόπτη Λειτουργίας προς τα έξω στη θέση OFF.
5. Βγάλτε το πλυντήριο από την πρίζα του ρεύματος.
6. Αφήστε την πόρτα του κάδου μισάνοιχτη.
7. Καθαρίστε το φίλτρο νερού αποχετεύσεως αν χρειάζεται.

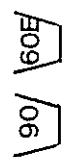
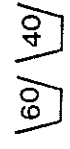

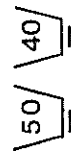
## ΘΕΡΜΟΚΡΑΣΙΕΣ ΚΑΙ ΧΡΟΝΟΙ ΣΤΕΓΝΩΜΑΤΟΣ

Κωδικό Σήμα Ρούχου    Θερμοκρασία Στεγνώματος

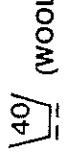
 90/ 60E/ 60/ 40/  Υψηλή θερμοκρασία (Πορτοκαλί τομέας) 30-110 λεπτά, ανάλογα με τις απαιτήσεις; ελαφρώς υγρά για σίδερο ή τελείως στεγνά

 50/ 40/  Χαμηλή θερμοκρασία (Κίτρινος τομέας) κατ' ελάχιστο 30-110 λεπτά. Κατά μέγιστο ανάλογα με τις απαιτήσεις; ελαφρώς υγρά για σίδερο ή τελείως στεγνά.

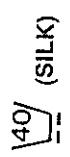
 40/  (WOOL) Ποτέ μην στεγνώνετε μάλλινα εκτός και εάν το επιτρέπει ρητά ο κατασκευαστής τους.

 40/  (SILK) Μην στεγνώνετε ρούχα από φυσικό ή συνθετικό μετάξι εκτός και εάν το επιτρέπει ρητά ο κατασκευαστής τους. Στην περίπτωση αυτή μην υπερβαίνετε τα 15 λεπτά.

**Προσοχή:** Τα στοιχεία αυτά είναι ενδεικτικά. Με την χρήση θα βρείτε μόνοι σας τους κατάλληλους χρόνους και θερμοκρασίες.

## ΣΥΜΒΟΥΛΕΣ ΓΙΑ ΤΟ ΣΤΕΓΝΩΜΑ

Μην θάζετε πολύ υγρά ρούχα που στάζουν νερό στο στεγνωτήριο, αν δεν τα έχετε πρώτα στίψει καλά. Επίσης μην θάζετε ρούχα που τα έχετε καθαρίσει με βενζίνη ή άλλα χημικά που περιέχουν πτητικές ουσίες, αφήστε τα να στεγνώσουν φυσικά.

**Προσοχή:** Το στεγνωτήριο χρησιμοποιείται μόνον για ρούχα που έχουν πλυθεί σε νερό. ΠΟΤΕ μην θάζετε ρούχα που είχαν υποστεί στεγνό καθάρισμα γιατί όλοι οι διαλύτες που χρησιμοποιούνται στο στεγνό καθάρισμα είναι εύφλεκτοι.

## Χρονοδιακόπτης στεγνώματος

Ο χρόνος στεγνώματος επιλέγεται αναλόγως του εάν επιθυμείτε να έχετε ρούχα λίγο υγρά, έτοιμα για σιδέρωμα, ή τελείως στεγνά εάν δεν χρειάζονται σιδέρωμα.

Ο χρόνος εξαρτάται επίσης από το είδος του υφάσματος (μερικά είδη απορροφούν μεγαλύτερη ποσότητα νερού από άλλα), τον βαθμό υγρασίας που έχουν τα ρούχα όταν τα θάζουμε στο στεγνωτήριο, και την ποσότητα των ρούχων.

Πετοότες και άλλα είδη που είναι από παχύ ύφασμα χρειάζονται μεγάλο χρόνο στεγνώματος, ίσως και περισσότερο από 2 ώρες που είναι η μέγιστη ρύθμιση του Χρονοδιακόπτη Στεγνώματος. Σ' αυτές τις περιπτώσεις μετά το τέλος του κύκλου στεγνώματος επαναλαμβάνουμε το πρόγραμμα στεγνώματος επιλέγοντας με τον χρονοδιακόπτη όσον χρόνο απαιτείται σύμφωνα με την εμπειρία μας για πλήρες στέγνωμα των ρούχων.

Η λειτουργία του στεγνωτηρίου αρχίζει μόλις κλείσετε την πόρτα, αφού έχετε προηγουμένως επιλέξει τον χρόνο στεγνώματος. Κατά την διάρκεια της λειτουργίας ο δείκτης του Χρονοδιακόπτη επανέρχεται σταδιακά στη θέση "0". Μόλις περάσει ο χρόνος που έχετε επιλέξει η συσκευή περνά στη φάση στεγνώματος με κρύο αέρα, στο τέλος της οποίας σβήνει αυτομάτως.

## Φάση στεγνώματος με κρύο αέρα

Κατά το τέλος του κύκλου στεγνώματος έχει προγραμματισθεί μία φάση στεγνώματος με κρύο αέρα που διαρκεί γύρω στα 8 έως 10 λεπτά, και κατά την διάρκεια της η θερμοκρασία αντιστάση δεν λειτουργεί ενώ ο κάδος γυρίζει. Ο κρύος αέρας στο τέλος του στεγνώματος ελαχιστοποιεί το ζάρωμα των ρούχων.

Με την πρακτική θα μάθετε γρήγορα τον ακριβή χρόνο που χρειάζεται για τον βαθμό στεγνώματος που θέλετε. Μην θάζετε περισσότερα από 2.5 κιλά στεγνά ρούχα για στέγνωμα.

## ΓΕΝΙΚΕΣ ΣΥΜΒΟΥΛΕΣ

1. Εάν χρησιμοποιήσετε την συσκευή μόνον για στέγνωμα, τινάζετε τα ρούχα για να αραιώσουν πριν τα βάλετε στον κάδο.
2. Κατά το στέγνωμα μην στριμώνετε τα ρούχα μέσα στον κάδο για να έχουν χώρο να αεριζόνται. Γι' αυτό τον λόγο μην βάζετε περισσότερα από 2,5 κιλά στεγνά ρούχα για θάμβρακέρ ή λινά και 1 κιλό για σύνθετικά ή ρούχα που τσαλακώνουν εύκολα.
3. Το στέγνωμα γίνεται γρηγορότερα όταν τα ρούχα είναι μικρά ή ανακατεμένα μικρά και μεγάλα. Τα μεταξωτά, λεπτά θάμβρακέρ και συνθετικά, στεγνώνουν γρηγορότερα από τα χοντρά θάμβρακέρ ή τα λινά.
4. Είναι προτιμότερο να στεγνώνετε τα ρούχα σε μικρές ποσότητες. Η υπερφόρτωση έχει ως αποτέλεσμα το κακό στέγνωμα και το τσαλάκωμα των ρούχων. Επίσης μην στεγνώνετε πολύ τα ρούχα γιατί το υπερστεγνώμα αφαιρεί την φυσική υγρασία του υφάσματος.
5. Κατά την διάρκεια του στεγνώματος μπορείται να δγαζετε σταδιακά ορισμένα ρούχα ή σεντόνια που είναι ακόμη λίγο υγρά, έτοιμα για σιδέρωμα, ώστε κατά την διάρκεια του σιδερώματος να στεγνώνουν γρηγορότερα τα υπόλοιπα ρούχα.
6. Τα θάμβρακέρ εσώρουχα και τα πουκάμισα δεν πρέπει να τα υπερστεγνώνετε. Βγάλτε τα λίγο πριν στεγνώσουν τελείως, 'τραθήξτε' τα ώστε να πάρουν το αρχικό σχήμα και μέγεθος και αφήστε τα κρεμασμένα όπου να στεγνώσουν τελείως. Εάν τα αφήσετε να υπερστεγνώσουν στο στεγνωτήριο τότε θα «μπουν» και θα χρειασθεί να τα ξαναβρέξετε ελαφρά για να αποκτήσουν το αρχικό τους σχήμα και μέγεθος.
7. Σε γενικές γραμμές τα μάλλινα και τα σύμμικτα με μαλλί δεν πρέπει να τα στεγνώσετε στο στεγνωτήριο γιατί το μαλλί καταστρέφεται, εκτός εάν έχουν την επιγραφή «MACHINE WASH-MACHINE DRY». Μόνον τότε μπορείτε να τα στεγνώσετε στο στεγνωτήριο. Το σήμα της Διεθνούς Γραμματείας Μαλλιού επάνω στα ρούχα, σημαίνει μόνον ότι μπορείτε να τα πλύνετε στο πλυντήριο αλλά όχι και να τα στεγνώσετε στο στεγνωτήριο.
8. Όταν τελειώσετε την πλύση ή το στέγνωμα, αφήστε την πόρτα της συσκευής ελαφρώς ανοικτή για να στεγνώσει ο κάδος.
9. Αν χρησιμοποιήσετε κόλλα και θέλετε να βάλετε τα ρούχα στο στεγνωτήριο, τότε φροντίστε να χρησιμοποιήσετε λίγο πιο πηκτή κόλλα από την συνηθισμένη και μην αφήνετε τα κολληρισμένα ρούχα να υπερστεγνώσουν. Σ' αυτή την περίπτωση σκουπίστε τον κάδο έπειτα από το στέγνωμα με ένα υγρό πανί.
10. Συνιστάται η χρήση μαλακτικού κατά το τελευταίο ξέβγαλμα. Κάνει τα ρούχα πιο αφράτα και ευκολοσιδέρωτα, αλλά επίσης στην περίπτωση των συνθετικών υφασμάτων μειώνει την ανάπτυξη στατικού ηλεκτρισμού που κάνει τα ρούχα να «κολλάνε».

Ο κατασκευαστής διατηρεί το δικαίωμα να αλλάξει τις προδιαγραφές των συσκευών ανά πάσα στιγμή και χωρίς προειδοποίηση για τεχνικούς ή εμπορικούς λόγους.